

Alienware Area-51 R3 Threadripper Edition Guide de maintenance

Modèle d'ordinateur: Alienware Area-51 R3
Modèle réglementaire: D03X
Type réglementaire: D03X003

A L I E N W A R E™ 

Remarques, précautions et avertissements



REMARQUE : Une **REMARQUE** indique des informations importantes qui peuvent vous aider à mieux utiliser votre produit.



PRÉCAUTION : Une **PRÉCAUTION** indique un risque d'endommagement du matériel ou de perte de données et vous indique comment éviter le problème.



AVERTISSEMENT : Un **AVERTISSEMENT** indique un risque d'endommagement du matériel, de blessures corporelles ou même de mort.

Copyright © 2017 Dell Inc. ou ses filiales. Tous droits réservés. Dell, EMC et d'autres marques de commerce sont des marques de commerce de Dell Inc. ou de ses filiales. Les autres marques de commerce peuvent être des marques de commerce déposées par leurs propriétaires respectifs.

2017 - 08

Rév. A00

Table des matières

Avant une intervention à l'intérieur de l'ordinateur.....	14
Avant de commencer	14
Consignes de sécurité.....	15
Outils recommandés.....	16
Liste des vis.....	16
Après une intervention à l'intérieur de l'ordinateur.....	21
Présentation technique.....	22
Vue intérieure de l'ordinateur.....	22
Vue de gauche.....	23
Vue de droite.....	24
Composants de la carte système.....	26
Composants de la carte d'E/S.....	28
Soulèvement de l'ordinateur.....	30
Procédure.....	30
Retrait du pied de stabilisation.....	32
Procédure.....	33
Remise en place du pied de stabilisation.....	36
Procédure.....	36
Retrait des panneau latéraux.....	37
Procédure.....	37

Remise en place des panneaux latéraux.....	39
Procédure.....	39
Retrait de la batterie.....	40
Prérequis.....	40
Procédure.....	40
Remise en place de la batterie.....	42
Procédure.....	42
Étapes finales.....	42
Retrait de l'étui de batterie.....	43
Prérequis.....	43
Procédure.....	43
Remise en place du compartiment des piles.....	45
Procédure.....	45
Étapes finales.....	45
Retrait du disque dur.....	47
Prérequis.....	47
Procédure.....	47
Remise en place du disque dur.....	50
Procédure.....	50
Étapes finales.....	51
Retrait du lecteur optique.....	52
Prérequis.....	52
Procédure.....	52

Remise en place du lecteur optique.....	55
Procédure.....	55
Étapes finales.....	56
Retrait du connecteur du panneau latéral	
AlienFX droit.....	57
Prérequis.....	57
Procédure.....	57
Remise en place du connecteur du panneau	
latéral AlienFX droit.....	60
Procédure.....	60
Étapes finales.....	61
Retrait du connecteur du panneau latéral	
gauche AlienFX.....	62
Prérequis.....	62
Procédure.....	62
Remise en place du connecteur du panneau	
latéral AlienFX gauche.....	66
Procédure.....	66
Étapes finales.....	67
Retrait de la carte /ES.....	68
Prérequis.....	68
Procédure.....	68
Remise en place de la carte d'E/S.....	71
Procédure.....	71
Étapes finales.....	72

Retrait du câble du capteur thermique de la baie de lecteur.....	73
Prérequis.....	73
Procédure.....	73
 Remise en place du câble du capteur thermique de la baie de lecteur.....	 76
Procédure.....	76
Étapes finales.....	77
 Retrait des barrettes de mémoire.....	 78
Prérequis.....	78
Procédure.....	78
 Remise en place des barrettes de mémoire.....	 80
Procédure.....	80
Étapes finales.....	81
 Retrait de la carte graphique.....	 82
Prérequis.....	82
Procédure.....	82
 Remise en place de la carte graphique.....	 86
Procédure.....	86
Étapes finales.....	87
 Retrait de plusieurs cartes graphiques.....	 88
Prérequis.....	88
Procédure.....	88

Remise en place de plusieurs cartes graphiques..	92
Procédure.....	92
Étapes finales.....	93
Retrait des cartes graphiques pleine longueur.....	94
Prérequis.....	94
Procédure.....	94
Remise en place des cartes graphiques pleine longueur.....	98
Procédure.....	98
Étapes finales.....	99
Retrait de la carte sans fil.....	100
Prérequis.....	100
Procédure.....	100
Remise en place de la carte sans fil.....	102
Procédure.....	102
Étapes finales.....	103
Retrait de la pile bouton.....	104
Prérequis.....	104
Procédure.....	104
Remise en place de la pile bouton.....	106
Procédure.....	106
Étapes finales.....	106
Retrait du ventilateur supérieur.....	107
Prérequis.....	107
Procédure.....	107

Remise en place du ventilateur supérieur.....	109
Procédure.....	109
Étapes finales.....	110
Retrait de la carte Logo Board.....	111
Prérequis.....	111
Procédure.....	111
Remise en place la carte Logo Board.....	114
Procédure.....	114
Étapes finales.....	115
Retrait du SSD.....	116
Prérequis.....	116
Procédure.....	116
Remise en place du SSD.....	118
Procédure.....	118
Étapes finales.....	119
Retrait du ventilateur PCI.....	120
Prérequis.....	120
Procédure.....	120
Remise en place du ventilateur PCI.....	125
Procédure.....	125
Étapes finales.....	126
Retrait du câble du capteur thermique du cadre avant.....	127
Prérequis.....	127
Procédure.....	127

Remise en place du câble du capteur thermique du cadre avant.....	129
Procédure.....	129
Étapes finales.....	129
Dépose de l'assemblage de refroidissement liquide du processeur.....	131
Prérequis.....	131
Procédure.....	132
Remise en place de l'assemblage de refroidissement liquide du processeur.....	135
Procédure.....	135
Étapes finales.....	136
Retrait du processeur.....	137
Prérequis.....	137
Procédure.....	137
Remise en place du processeur.....	140
Procédure.....	140
Étapes finales.....	142
Retrait du bloc d'alimentation.....	143
Prérequis.....	143
Procédure.....	143
Remise en place du bloc d'alimentation.....	147
Procédure.....	147
Étapes finales.....	149

Retrait de la carte système.....	150
Prérequis.....	150
Procédure.....	151
Remise en place de la carte système.....	153
Procédure.....	153
Étapes finales.....	154
Retrait des poignées.....	155
Prérequis.....	155
Procédure.....	156
Remise en place des poignées.....	162
Procédure.....	162
Étapes finales.....	163
Retrait du cadre avant	164
Prérequis.....	164
Procédure.....	165
Remise en place du cadre avant.....	168
Procédure.....	168
Étapes finales.....	169
Retrait de la carte du bouton d'éjection du lecteur optique.....	170
Prérequis.....	170
Procédure.....	171

Remise en place de la carte du bouton d'éjection du lecteur optique.....	174
Procédure.....	174
Étapes finales.....	175
Retrait du cadre arrière.....	176
Prérequis.....	176
Procédure.....	177
Remise en place du cadre arrière.....	183
Procédure.....	183
Étapes finales.....	184
Retrait du panneau de base.....	185
Prérequis.....	185
Procédure.....	186
Remise en place du panneau de base.....	190
Procédure.....	190
Étapes finales.....	191
Retrait du câble de l'éclairage supérieur.....	192
Prérequis.....	192
Procédure.....	192
Remise en place du câble de lumière Tron supérieur.....	195
Procédure.....	195
Étapes finales.....	195

Retrait du câble de l'éclairage inférieur.....	197
Prérequis.....	197
Procédure.....	198
Remise en place du câble de l'éclairage inférieur	200
Procédure.....	200
Étapes finales.....	200
Retrait des câbles d'antenne.....	202
Prérequis.....	202
Procédure.....	203
Remise en place des câbles d'antenne.....	207
Procédure.....	207
Étapes finales.....	208
Téléchargement de pilotes.....	209
Téléchargement du pilote audio.....	209
Téléchargement du pilote graphique.....	209
Téléchargement du pilote USB 3.0.....	210
Téléchargement du pilote Wi-Fi.....	211
Téléchargement du pilote du chipset (jeu de puces).....	211
Téléchargement du pilote réseau.....	212
programme de configuration du BIOS.....	213
Séquence de démarrage.....	213
Touches de navigation.....	214
Présentation du BIOS.....	215
Accéder au programme de configuration du BIOS.....	215
System setup options (Options de configuration du système).....	216
Mot de passe système et de configuration.....	223
Attribution de mots de passe système et de configuration.....	224

Suppression ou modification d'un mot de passe système et/ou de configuration.....	225
Effacement des mots de passe oubliés.....	226
Effacement des paramètres CMOS.....	227
Dépannage.....	229
Mise à jour du BIOS.....	229
Flashage du BIOS (clé USB).....	230
Diagnostic ePSA (Enhanced Pre-Boot System Assessment).....	230
Exécution des diagnostics ePSA.....	231
Diagnostics.....	232
Activation/désactivation du Wi-Fi.....	232
Obtenir de l'aide et contacter Alienware.....	233
Ressources en libre service.....	233
Contacter Alienware.....	234

Identifier GUID-5D3B1051-9384-409A-8D5B-9B53BD496DE8

Status Translated

Avant une intervention à l'intérieur de l'ordinateur





REMARQUE : En fonction de la configuration que vous avez commandée, les images présentées dans ce document peuvent être différentes de votre ordinateur.

Identifier GUID-956B72DF-15CC-4A72-B721-F6F8268F8481

Status Translated







Avant de commencer

- 1 Enregistrez et fermez tous les fichiers et quittez tous les programmes ouverts.
- 2 Arrêtez l'ordinateur. Cliquez sur **Démarrer** → **Alimentation**  → **Arrêter**.
 **REMARQUE** : Si vous utilisez un autre système d'exploitation, consultez la documentation correspondante pour connaître les instructions relatives à l'arrêt de l'ordinateur.
- 3 Débranchez du secteur l'ordinateur et tous les périphériques qui y sont connectés.
- 4 Déconnectez de votre ordinateur tous les appareils et périphériques réseau qui y sont raccordés (clavier, souris et écran).
- 5 Retirez toute carte multimédia et tout disque optique de votre ordinateur, le cas échéant.
- 6 Une fois l'ordinateur débranché, appuyez et maintenez le bouton d'alimentation enfoncé pendant environ 5 secondes pour mettre la carte système à la terre.

Identifiant	GUID-71128823-CE64-4E17-9439-DEE95AF668C4
Status	Translated

Consignes de sécurité

Suivez les consignes de sécurité ci-dessous pour protéger votre ordinateur des dégâts potentiels et pour assurer votre sécurité personnelle.

-  **AVERTISSEMENT** : Avant toute intervention à l'intérieur de votre ordinateur, consultez les consignes de sécurité livrées avec celui-ci. Vous trouverez d'autres bonnes pratiques en matière de sécurité à la page d'accueil du site Regulatory Compliance (Conformité à la réglementation), à l'adresse www.dell.com/regulatory_compliance.
-  **AVERTISSEMENT** : Débranchez toutes les sources d'alimentation avant d'ouvrir le capot ou les panneaux de l'ordinateur. À la fin de l'intervention à l'intérieur de votre ordinateur, remettez en place tous les capots, panneaux et vis avant de rebrancher la source d'alimentation.
-  **PRÉCAUTION** : Pour éviter d'endommager l'ordinateur, assurez-vous que la surface de travail est plane et propre.
-  **PRÉCAUTION** : Pour éviter d'endommager les composants et les cartes, tenez-les par les bords en évitant de toucher les broches et les éléments de contact.
-  **PRÉCAUTION** : N'effectuez que les opérations de dépannage et réparations autorisées ou formulées par l'équipe d'assistance technique de Dell. Les dommages causés par une personne non autorisée par Dell ne sont pas couverts par votre garantie. Consultez les consignes de sécurité fournies avec le produit ou disponibles sur www.dell.com/regulatory_compliance.
-  **PRÉCAUTION** : Avant de toucher quoi que ce soit à l'intérieur de l'ordinateur, raccordez-vous à la terre en touchant une surface métallique non peinte, par exemple la partie métallique à l'arrière de l'ordinateur. Répétez cette opération régulièrement pendant votre intervention pour dissiper toute électricité statique qui pourrait endommager les composants à l'intérieur.

△ PRÉCAUTION : Lorsque vous débranchez un câble, tirez sur le connecteur ou sur la languette de retrait, mais jamais sur le câble lui-même. Certains câbles sont équipés de connecteurs à languettes de verrouillage ou à vis moletées que vous devez libérer avant de débrancher le câble. Lorsque vous débranchez des câbles, gardez-les alignés pour éviter de tordre les broches des connecteurs. Lorsque vous branchez les câbles, vérifiez que les ports et les connecteurs sont correctement orientés et alignés.

△ PRÉCAUTION : Appuyez pour éjecter toute carte insérée dans le lecteur de carte mémoire.

Identifiant	GUID-63312427-E702-41CC-BFE0-433B68D2B404
Status	Translated

Outils recommandés

Les procédures dans ce document peuvent nécessiter les outils suivants :











- Tournevis Phillips n° 1
- Tournevis Phillips n° 2
- Tournevis Torx 20 (T20)
- Vis Allen 2,5 mm
- Tournevis à tête plate
- Pointe en plastique











Identifiant	GUID-B84F9661-F61F-496F-965B-D1131AEB4A45
Status	Translated









Liste des vis







Le tableau suivant répertorie la liste des vis utilisées pour fixer les différents composants.

Tableau 1. Liste des vis

Composant	Fixée(s) à	Type de vis	Quantité	Image des vis
Pied de stabilité	Ordinateur	#6-32x6	2	
Loquet du passage de câble de sécurité	Ordinateur	M2 x 3	1	
Cache du compartiment des piles	Compartiment des piles	M2x5,7	1	
Compartiment des piles	Châssis	#6-32x5,2	2	
Assemblage du disque dur	Châssis	#6-32x6	1	
Disque dur	Support du disque dur	#6-32x3,6	4	
Assemblage de lecteur optique	Châssis	#6-32x6	1	
Support du lecteur optique	Lecteur optique	M2 x 3	2	
Assemblage du connecteur du panneau latéral AlienFX droit	Châssis	#6-32x6	2	
Connecteur du panneau latéral AlienFX droit	Support	#6-32x6	1	

Composant	Fixée(s) à	Type de vis	Quantité	Image des vis
Assemblage du connecteur du panneau latéral AlienFX gauche	Châssis	#6-32x6	2	
Connecteur du panneau latéral AlienFX gauche	Support	#6-32x6	1	
Carte d'E/S	Châssis	#6-32x6	5	
Carte graphique (multiple, pleine longueur)	Châssis	#6-32x6	2	
Support de carte graphique	Châssis	#6-32x6	4	
Carte sans fil	Châssis	M2 x 3	1	
Ventilateur supérieur	Châssis	#6-32x6	1	
Carte du logo	Châssis	#6-32x6	1	
Carte du logo	Support	#6-32x6	6	
Disque SSD	Carte système	M2 x 2,5	1	

Composant	Fixée(s) à	Type de vis	Quantité	Image des vis
Ventilateur PCI	Châssis	M3x5,25	2	
Carénage du ventilateur	Ventilateur PCI	M5x10	4	
Assemblage de refroidissement liquide du processeur	Châssis	#6-32x6	4	
Bloc d'alimentation	Châssis	#6-32x6	4	
Carte système	Châssis	#6-32x6	9	
Poignée arrière	Châssis	#6-32x6,5	14	
Poignée avant	Châssis	#6-32x6,5	14	
Poignée inférieure	Châssis	#6-32x6,5	14	
Cadre avant	Châssis	#6-32x6	4	
Cadre avant	Châssis	6-32x5,2	3	

Composant	Fixée(s) à	Type de vis	Quantité	Image des vis
Carte de bouton d'éjection du lecteur optique	Châssis	#6-32x6	2	
Cadre arrière	Châssis	#6-32x6	4	
Cadre arrière	Châssis	M3 x 5	2	
Panneau de base	Châssis	#6-32x6	4	
Panneau de base	Châssis	#6-32x6	5	
Antennes	Châssis	#6-32x6	6	

Identifiant

GUID-06588814-2678-4667-9FF9-C009F4BCE185

Status

Translated

Après une intervention à l'intérieur de l'ordinateur



PRÉCAUTION : Laisser des vis mal installées à l'intérieur de votre ordinateur peut l'endommager gravement.

- 1 Remettez en place toutes les vis et assurez-vous qu'elles sont toutes bien fixées à l'intérieur de l'ordinateur.
- 2 Branchez les dispositifs externes, les périphériques et les câbles que vous avez retirés avant d'intervenir sur votre ordinateur.
- 3 Remettez en place les cartes mémoire, les disques et tout autre composant que vous avez retiré avant d'intervenir sur votre ordinateur.
- 4 Branchez l'ordinateur et tous les périphériques connectés sur leurs prises secteur respectives.
- 5 Mettez sous tension l'ordinateur.

Identifiant	GUID-93575C2B-9DA3-42EF-B01E-9C841B3CE7F5
Status	Translated

Présentation technique



AVERTISSEMENT : Avant d'ouvrir votre ordinateur, prenez connaissance des consignes de sécurité fournies et suivez les instructions indiquées à la section [Avant une intervention à l'intérieur de l'ordinateur](#). Après une intervention à l'intérieur de l'ordinateur, suivez les instructions indiquées à la section [Après une intervention à l'intérieur de l'ordinateur](#). Vous trouverez d'autres bonnes pratiques en matière de sécurité à la page d'accueil du site Regulatory Compliance (Conformité à la réglementation), à l'adresse www.dell.com/regulatory_compliance.

Identifiant	GUID-1A282610-9EA9-4D66-86ED-1ECA615ACB52
Status	Translated

Vue intérieure de l'ordinateur

Pour consulter les différents composants installés sur votre ordinateur. Voir [Vue gauche](#) et [Vue droite](#).

Identifieur

GUID-16A2F313-E0F9-487E-A06E-30D00E9F11BC

Status

Translated

Vue de gauche

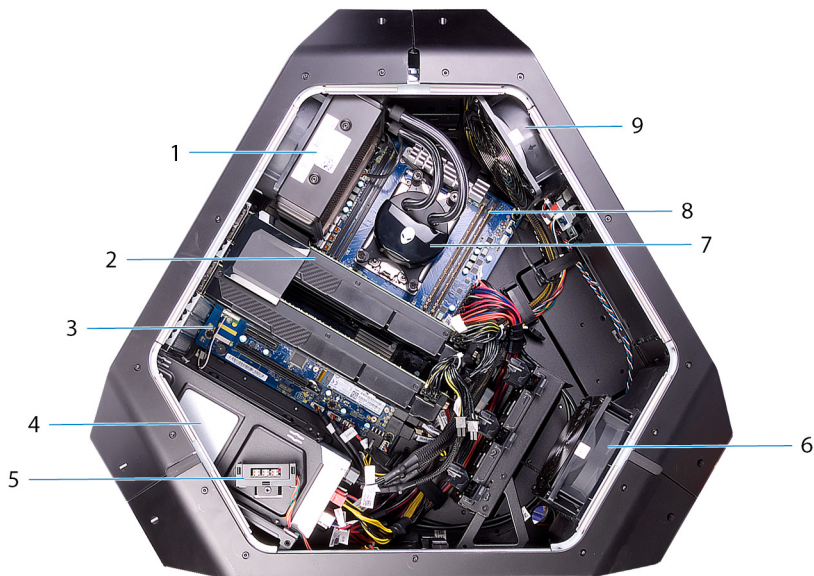

Figure 1. Vue de gauche

- | | | | |
|---|--|---|---------------------|
| 1 | Ventilateur de l'assemblage de refroidissement liquide du processeur | 2 | carte graphique |
| 3 | carte système | 4 | bloc d'alimentation |
| 5 | Connecteur du panneau latéral AlienFX | 6 | Ventilateur PCI |
| 7 | Pompe de l'assemblage de refroidissement liquide du processeur | 8 | modules de mémoire |
| 9 | Ventilateur supérieur | | |

Identifiant

GUID-B51D7684-D0EE-4356-9217-C1E8BBFF10AE

Status

Translated

Vue de droite

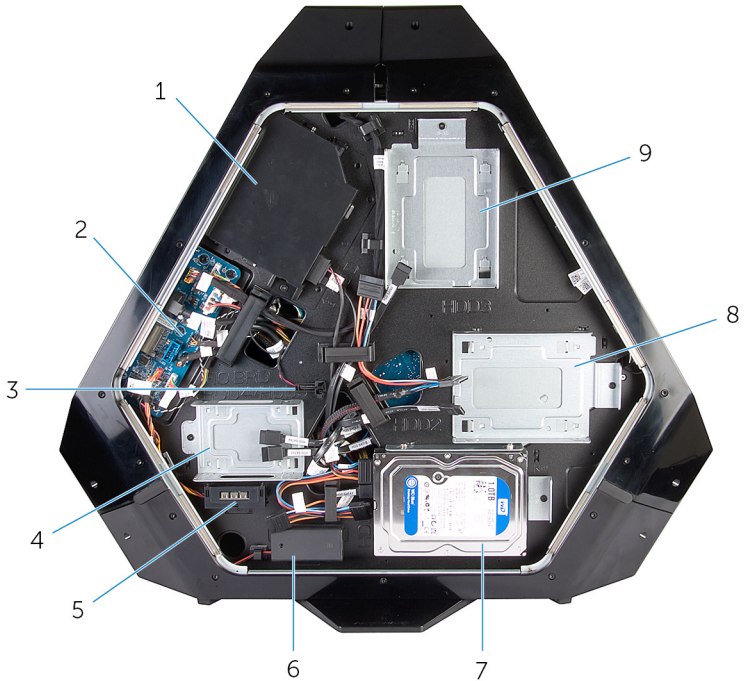

Figure 2. Vue de droite

1	lecteur optique (ODD)	2	carte d'E/S (IO BRD)
3	capteur thermique de la baie de lecteur	4	support de disque de 2,5 pouces (HDD4/HDD5)
5	connecteur du panneau latéral AlienFX	6	piles d'éclairage d'E/S arrière
7	support de disque de 3,5 pouces (HDD1)	8	support de disque de 3,5 pouces (HDD2)

9 support de disque de 3,5 pouces
(HDD3)

Identifrier	GUID-D9019C9F-A3B7-433A-A673-2414D3FC6AB2
Status	Translated

Composants de la carte système

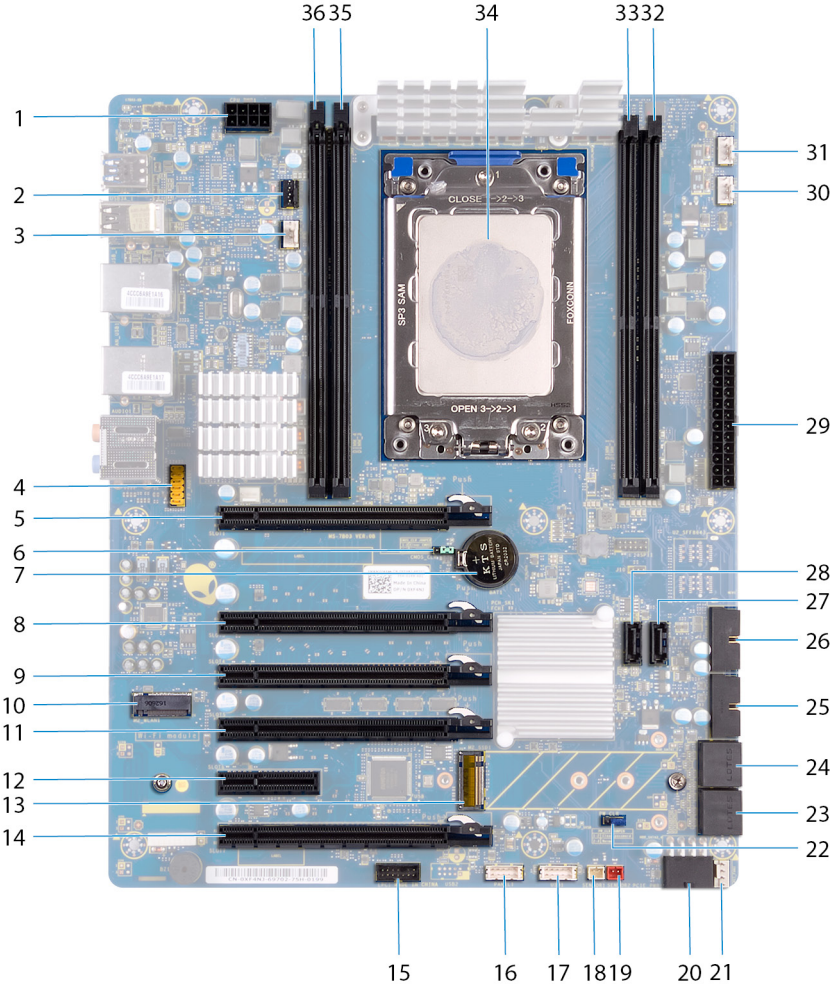

1	connecteur d'alimentation du processeur (CPU PWR1)	2	connecteur du ventilateur-pompe de l'assemblage de refroidissement liquide du processeur (PUMP_FAN1)
3	ventilateur de l'assemblage de refroidissement liquide du processeur (LCM_FAN1)	4	Connecteur audio (FP_AUDIO1)
5	logement PCI-Express (SLOT1)	6	cavalier de réinitialisation CMOS (CMOS_CLR)
7	support de la pile bouton (BAT1)	8	logement PCI-Express (SLOT3)
9	logement PCI-Express (SLOT4)	10	connecteur WLAN (M2_WLAN1)
11	logement PCI-Express (SLOT5)	12	logement PCI-Express (SLOT6)
13	logement de SSD (M2_SSD1)	14	logement PCI-Express (SLOT7)
15	connecteur de débogage avec peu de broches (LPC1)	16	interrupteur d'alimentation à LED (PANEL1)
17	connecteur USB (USB1)	18	connecteur du capteur thermique du châssis (SENSOR2)
19	connecteur du capteur thermique de la baie de lecteur (SENSOR1)	20	connecteur d'alimentation PCI-Express (PCIE_PWR1)
21	connecteur du ventilateur 1 PCI-Express (PCI_FAN1)	22	cavalier de réinitialisation de mot de passe (PW_CLR)
23	connecteur du disque SATA (HDD_SATA_3_4)	24	connecteur du disque SATA (HDD_SATA_1_2)
25	connecteur USB (USB3_MB2)	26	Connecteur USB (USB3_MB1)
27	connecteur du disque SATA (SATA6)	28	connecteur du disque SATA (SATA5)
29	connecteur d'alimentation Advanced Technology xTended (ATX) (ATX PWR1)	30	connecteur du ventilateur de l'assemblage de refroidissement liquide du processeur (MID_FAN1)

- | | | | |
|----|--|----|--|
| 31 | connecteur du ventilateur supérieur (TOP_FAN1) | 32 | emplacement de module de mémoire (DIMM2) |
| 33 | emplacement de module de mémoire (DIMM1) | 34 | broche du processeur (CPU1) |
| 35 | emplacement de module de mémoire (DIMM3) | 36 | emplacement de module de mémoire (DIMM4) |

Identifiant	GUID-4BE10C9A-700E-4735-8364-40F958EB221B
Status	Translated

Composants de la carte d'E/S

 **REMARQUE :** L'emplacement des connecteurs peut varier selon les choix que vous avez effectués lors de l'achat.

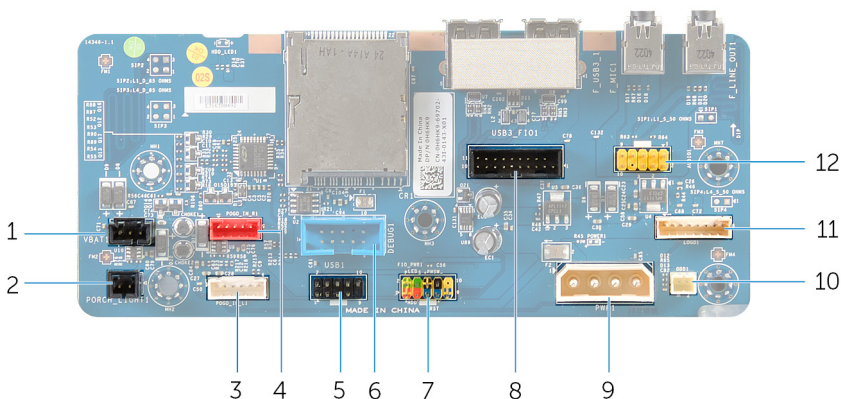

Figure 3. Composants de la carte d'E/S

- | | | | |
|---|--|---|--|
| 1 | Connecteur des piles d'éclairage des E/S arrière (VBAT1) | 2 | Connecteur de l'éclairage des E/S arrière (PORCH_LIGHT1) |
| 3 | Connecteur de l'éclairage de la tour gauche (POGO_IN_L1) | 4 | Connecteur de l'éclairage de la tour droite (POGO_IN_R1) |
| 5 | Connecteur USB (USB1) | 6 | Connecteur de débogage (DEBUG1) |

7	Connecteur du contrôle des E/S avant (FIO_PWR1)	8	Connecteur des E/S avant (USB3_FIO1)
9	Connecteur de l'alimentation principale (PWR1)	10	connecteur d'alimentation du lecteur optique (ODD1)
11	Connecteur de la carte Logo (LOGO1)	12	Connecteur audio (AUDIOIO1)

Identifiant	GUID-6B6E3A22-67C0-4373-8C7A-35D5ED7AD61F
Status	Translated

Soulèvement de l'ordinateur

Identifiant	GUID-5CF591B5-430F-44F5-8963-1C1F1E261A0F
Status	Translated

Procédure

- 1 Avec les deux mains, saisissez la poignée située sur la partie supérieure de l'ordinateur.

2 Soulevez l'ordinateur.



Figure 4. Soulèvement de l'ordinateur

1 poignée

2 ordinateur

Identifiant	GUID-9D3A8D03-DE52-46DF-83E6-10B47D8F84EA
Status	Translated

Retrait du pied de stabilisation



AVERTISSEMENT : Avant d'ouvrir votre ordinateur, prenez connaissance des consignes de sécurité fournies et suivez les instructions indiquées à la section [Avant une intervention à l'intérieur de l'ordinateur](#). Après une intervention à l'intérieur de l'ordinateur, suivez les instructions indiquées à la section [Après une intervention à l'intérieur de l'ordinateur](#). Vous trouverez d'autres bonnes pratiques en matière de sécurité à la page d'accueil du site Regulatory Compliance (Conformité à la réglementation), à l'adresse www.dell.com/regulatory_compliance.

Identifiant	GUID-254B06BD-AFEB-4070-A06B-0655A066829B
Status	Translated

Procédure

- 1 Inclinez l'ordinateur vers l'avant de façon à orienter la base vers le haut.



Figure 5. Inclinez l'ordinateur

- 2 Retirez les deux vis (#6-32x6) qui fixent le pied de stabilisation à l'ordinateur.

3 Soulevez le pied de stabilisation pour le retirer de l'ordinateur.

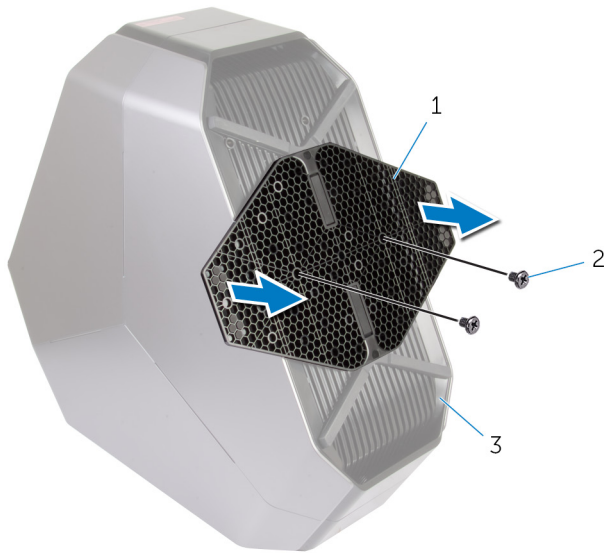

Figure 6. Retrait du pied de stabilisation

1 Pied de stabilisation

2 vis (2)

3 ordinateur

- 4 Remettez l'ordinateur en position verticale.

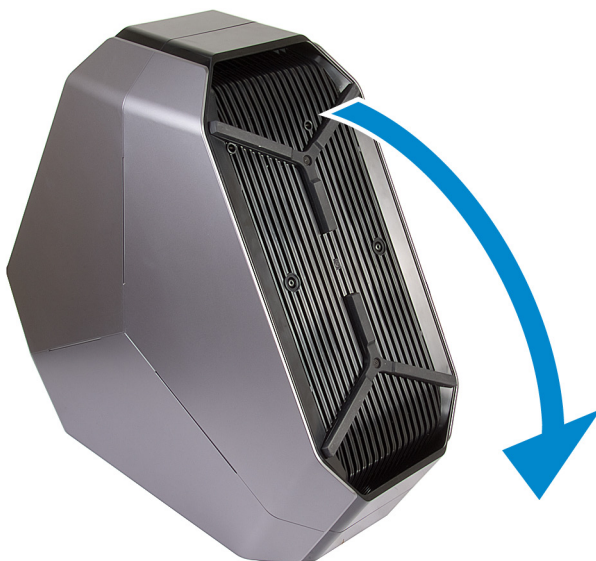

Figure 7. Mettez l'ordinateur en position verticale.

Identifieur	GUID-18199BBD-6888-4139-A09A-930509D51CE9
-------------	---

Status	Translated
--------	------------

Remise en place du pied de stabilisation



AVERTISSEMENT : Avant d'ouvrir votre ordinateur, prenez connaissance des consignes de sécurité fournies et suivez les instructions indiquées à la section [Avant une intervention à l'intérieur de l'ordinateur](#). Après une intervention à l'intérieur de l'ordinateur, suivez les instructions indiquées à la section [Après une intervention à l'intérieur de l'ordinateur](#). Vous trouverez d'autres bonnes pratiques en matière de sécurité à la page d'accueil du site Regulatory Compliance (Conformité à la réglementation), à l'adresse www.dell.com/regulatory_compliance.

Identifieur	GUID-3F271053-2515-4160-9D64-D8CF37BE23D1
-------------	---

Status	Translated
--------	------------

Procédure

- 1 Inclinez l'ordinateur vers l'avant de façon à orienter la base vers le haut.
- 2 Alignedez les trous de vis du pied de stabilisation aux trous situés sur la base de l'ordinateur, puis remettez en place les deux vis (#6-32x6).
- 3 Remettez l'ordinateur en position verticale.

Identifieur	GUID-12C03FA7-3F46-4CA3-9110-C4FC750FD9B8
-------------	---

Status	Translated
--------	------------

Retrait des panneau latéraux



AVERTISSEMENT : Avant d'ouvrir votre ordinateur, prenez connaissance des consignes de sécurité fournies et suivez les instructions indiquées à la section [Avant une intervention à l'intérieur de l'ordinateur](#). Après une intervention à l'intérieur de l'ordinateur, suivez les instructions indiquées à la section [Après une intervention à l'intérieur de l'ordinateur](#). Vous trouverez d'autres bonnes pratiques en matière de sécurité à la page d'accueil du site Regulatory Compliance (Conformité à la réglementation), à l'adresse www.dell.com/regulatory_compliance.

Identifieur	GUID-48D5F23F-79AE-4415-818F-A5DA6BE4B61D
-------------	---

Status	Translated
--------	------------

Procédure



REMARQUE : Le cas échéant, retirez le câble de sécurité de la fente.

- 1 Retirez la vis (M2 x 3) qui fixe le loquet de la fente du câble de sécurité. La fente du câble de sécurité passe en position de déverrouillage.
- 2 Soulevez le panneau de dégagement pour ouvrir le panneau de droite.

3 Tirez sur le panneau de droite en le soulevant pour le dégager du boîtier.



Figure 8. Retrait du panneau latéral

1 vis

2 Loquet de la fente du câble de sécurité

3 Panneau de dégagement

4 Panneau de droite

4 Répétez les étapes 2 à 3 de la procédure sur le panneau de gauche.

Identifiant	GUID-BDF4184C-85BA-44E3-85CA-10DE0E03FAB7
-------------	---

Status	Translated
--------	------------

Remise en place des panneaux latéraux



AVERTISSEMENT : Avant d'ouvrir votre ordinateur, prenez connaissance des consignes de sécurité fournies et suivez les instructions indiquées à la section [Avant une intervention à l'intérieur de l'ordinateur](#). Après une intervention à l'intérieur de l'ordinateur, suivez les instructions indiquées à la section [Après une intervention à l'intérieur de l'ordinateur](#). Vous trouverez d'autres bonnes pratiques en matière de sécurité à la page d'accueil du site Regulatory Compliance (Conformité à la réglementation), à l'adresse www.dell.com/regulatory_compliance.

Identifiant	GUID-FFA122BB-ECCD-4080-84DC-97446E12E185
-------------	---

Status	Translated
--------	------------

Procédure

- 1 Alignez les pattes sur le panneau latéral droit avec les fentes sur le côté droit de l'ordinateur, puis enclenchez le panneau pour le fixer.
- 2 Répétez l'étape 1 pour remettre en place le panneau latéral gauche.
- 3 Faites glisser et maintenez le loquet de passage du câble de sécurité en position fermée.
- 4 Remettez en place la vis (M2x3) qui fixe le loquet de passage du câble de sécurité.

Identifiant	GUID-D9015C06-6CEE-42EA-9215-9D0FD7B827D5
Status	Translated

Retrait de la batterie

 **AVERTISSEMENT** : Avant d'ouvrir votre ordinateur, prenez connaissance des consignes de sécurité fournies et suivez les instructions indiquées à la section [Avant une intervention à l'intérieur de l'ordinateur](#). Après une intervention à l'intérieur de l'ordinateur, suivez les instructions indiquées à la section [Après une intervention à l'intérieur de l'ordinateur](#). Vous trouverez d'autres bonnes pratiques en matière de sécurité à la page d'accueil du site Regulatory Compliance (Conformité à la réglementation), à l'adresse www.dell.com/regulatory_compliance.

Identifiant	GUID-CA766DB3-32F7-4C05-8E57-71A0D8FEBEC3
Status	Translated

Prérequis

Retirez le panneau latéral droit. Reportez-vous à la section « [Retrait des panneaux latéraux](#) ».

Identifiant	GUID-D074294A-4802-4417-98CB-8E59633D2C53
Status	Translated

Procédure

- 1 Retirez la vis (M2x5,7) qui fixe le cache du compartiment des piles à ce dernier.

- 2 Faites glisser et ouvrez le cache du boîtier de batterie, puis retirez les piles du compartiment.

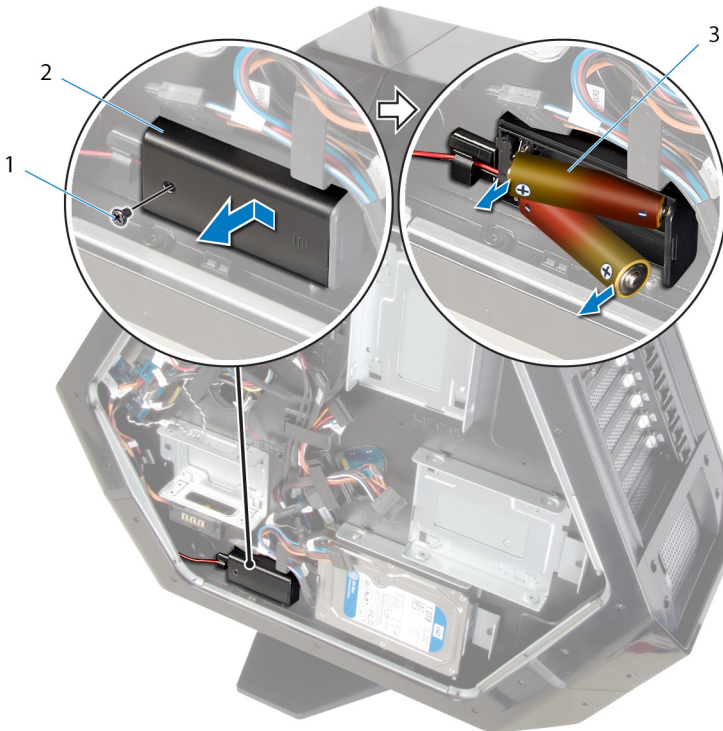

Figure 9. Retrait des piles

1 vis

2 cache du compartiment des piles

3 piles AA (2)

Identifiant	GUID-E15EE482-44FD-4E71-91FC-899D4B61532E
-------------	---

Status	Translated
--------	------------

Remise en place de la batterie



AVERTISSEMENT : Avant d'ouvrir votre ordinateur, prenez connaissance des consignes de sécurité fournies et suivez les instructions indiquées à la section [Avant une intervention à l'intérieur de l'ordinateur](#). Après une intervention à l'intérieur de l'ordinateur, suivez les instructions indiquées à la section [Après une intervention à l'intérieur de l'ordinateur](#). Vous trouverez d'autres bonnes pratiques en matière de sécurité à la page d'accueil du site Regulatory Compliance (Conformité à la réglementation), à l'adresse www.dell.com/regulatory_compliance.

Identifiant	GUID-3BD4EB96-C771-43B7-8FDC-FC4E44555F72
-------------	---

Status	Translated
--------	------------

Procédure

- 1 Insérez les piles dans leur compartiment.
- 2 Faites glisser et fermez le couvercle du compartiment des piles.
- 3 Remettez en place la vis (M2 x 5,7) qui fixe le couvercle du compartiment des piles.

Identifiant	GUID-72072C75-8F0F-4D71-BA9F-D5E49423B767
-------------	---

Status	Translated
--------	------------

Étapes finales

Remettez en place le panneau droit. Voir [Remise en place des panneaux latéraux](#).

Identifiant	GUID-ED4FED2D-BFC8-4AD5-9282-00E9B0A0BEA9
Status	Translated

Retrait de l'étui de batterie

 **AVERTISSEMENT** : Avant d'ouvrir votre ordinateur, prenez connaissance des consignes de sécurité fournies et suivez les instructions indiquées à la section [Avant une intervention à l'intérieur de l'ordinateur](#). Après une intervention à l'intérieur de l'ordinateur, suivez les instructions indiquées à la section [Après une intervention à l'intérieur de l'ordinateur](#). Vous trouverez d'autres bonnes pratiques en matière de sécurité à la page d'accueil du site Regulatory Compliance (Conformité à la réglementation), à l'adresse www.dell.com/regulatory_compliance.

Identifiant	GUID-43ABB05A-F412-4B79-A6BB-85F1538D2F7F
Status	Translated

Prérequis

- 1 Retirez le [pied de stabilisation](#).
- 2 Retirez le panneau latéral droit. Voir [Retrait des panneaux latéraux](#).
- 3 Retirez la [batterie](#).

Identifiant	GUID-37D4E472-BBBE-45EA-A469-9DC910FD9A51
Status	Translated

Procédure

- 1 Posez le boîtier sur le côté gauche.
- 2 Appuyez sur les pattes de dégagement situées sur le connecteur du câble pour débrancher le câble du compartiment des piles de la carte d'E/S.
- 3 Retirez les deux vis (6-32 x 5,2) qui fixent le compartiment des piles au boîtier

- 4 Soulevez le compartiment des piles pour le retirer du boîtier.

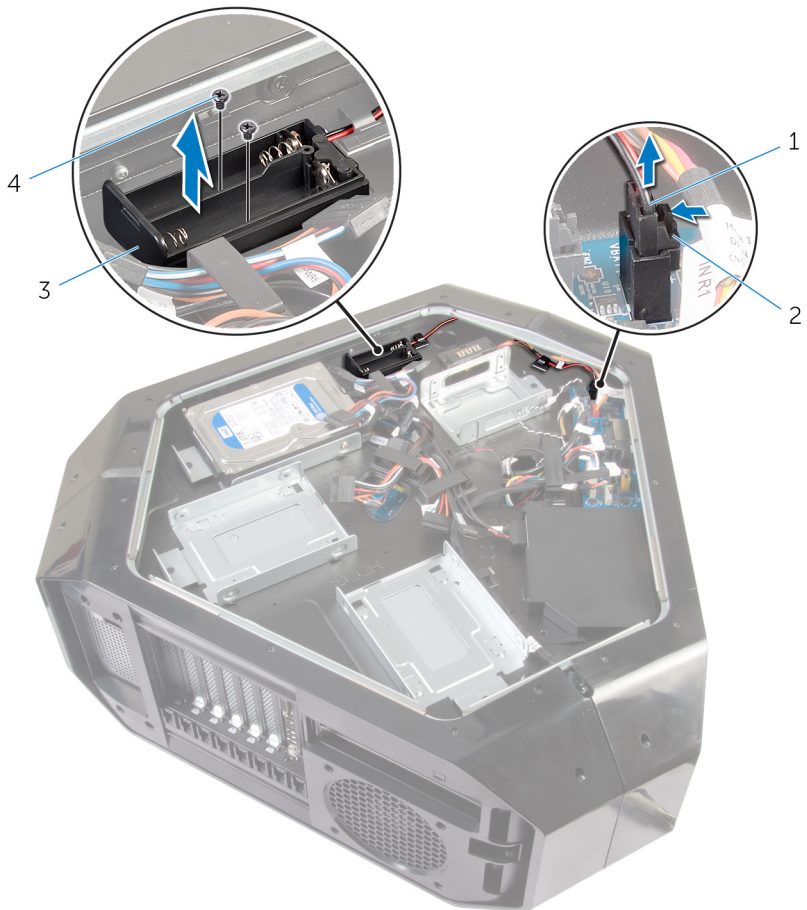

Figure 10. Retrait du compartiment des piles

- | | | | |
|---|---------------------------------|---|--------------------------------------|
| 1 | Câble du compartiment des piles | 2 | Connecteur du compartiment des piles |
| 3 | Compartiment des piles | 4 | vis (2) |

Identifiant	GUID-B04CE362-1704-4719-BECB-6623ACDF1109
-------------	---

Status	Translated
--------	------------

Remise en place du compartiment des piles



AVERTISSEMENT : Avant d'ouvrir votre ordinateur, prenez connaissance des consignes de sécurité fournies et suivez les instructions indiquées à la section [Avant une intervention à l'intérieur de l'ordinateur](#). Après une intervention à l'intérieur de l'ordinateur, suivez les instructions indiquées à la section [Après une intervention à l'intérieur de l'ordinateur](#). Vous trouverez d'autres bonnes pratiques en matière de sécurité à la page d'accueil du site Regulatory Compliance (Conformité à la réglementation), à l'adresse www.dell.com/regulatory_compliance.

Identifiant	GUID-63015153-666B-4EE3-B8BF-B0028227364D
-------------	---

Status	Translated
--------	------------

Procédure

- 1 Alignez les trous des vis du compartiment des piles aux trous des vis du boîtier.
- 2 Remettez en place les deux vis (#6-32x5,2) qui fixent le compartiment des piles au boîtier.
- 3 Branchez le câble du compartiment des piles à la carte d'E/S.

Identifiant	GUID-9D99190B-0133-43B8-B8B0-D8196BF43986
-------------	---

Status	Translated
--------	------------

Étapes finales

- 1 Remettez en place la [batterie](#).
- 2 Remettez en place le panneau latéral droit. Reportez-vous à la section « [Remise en place des panneaux latéraux](#) ».

3 Remettez en place le [pied de stabilisation](#).

Identifiant	GUID-5DE1E07B-4633-4536-ACBF-4A3067007FE0
-------------	---

Status	Translated
--------	------------

Retrait du disque dur

 **AVERTISSEMENT** : Avant d'ouvrir votre ordinateur, prenez connaissance des consignes de sécurité fournies et suivez les instructions indiquées à la section [Avant une intervention à l'intérieur de l'ordinateur](#). Après une intervention à l'intérieur de l'ordinateur, suivez les instructions indiquées à la section [Après une intervention à l'intérieur de l'ordinateur](#). Vous trouverez d'autres bonnes pratiques en matière de sécurité à la page d'accueil du site Regulatory Compliance (Conformité à la réglementation), à l'adresse www.dell.com/regulatory_compliance.

 **PRÉCAUTION** : Les disques durs sont très fragiles. Faites particulièrement attention lorsque vous manipulez le disque dur.

 **PRÉCAUTION** : Pour éviter la perte de données, ne pas retirer le disque dur lorsque l'ordinateur est en veille ou allumé.

Identifiant	GUID-AE9A3D49-0626-4AB2-99F4-62362472D5BF
-------------	---

Status	Translated
--------	------------

Prérequis

- 1 Retirez le [pied de stabilisation](#).
- 2 Retirez les panneaux latéraux droit et gauche. Reportez-vous à la section « [Retrait des panneaux latéraux](#) ».

Identifiant	GUID-BE329B72-5BBE-433B-A00F-4AFF8F80710F
-------------	---

Status	Translated
--------	------------

Procédure

- 1 Couchez le châssis sur son côté gauche.

- 2 Débranchez les câbles de données et d'alimentation de l'assemblage de disque dur (HDD1).
- 3 Retirez la vis (#6-32x6) qui fixe l'assemblage de disque dur (HDD1) au châssis.
- 4 À l'aide de la patte, faites glisser et retirez l'assemblage de disque dur (HDD1) du châssis.

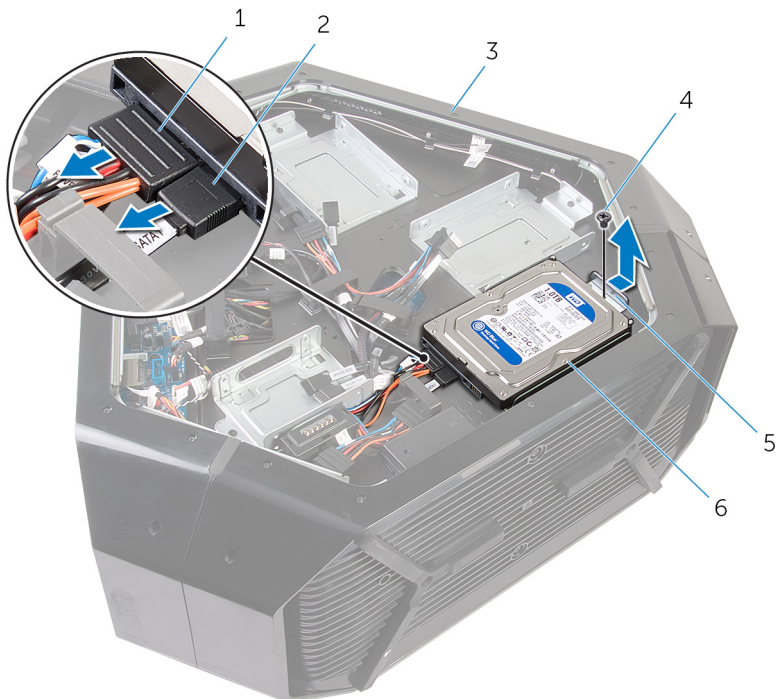



Figure 11. Retrait du disque dur

- | | | | |
|---|----------------------|---|---------------------------------|
| 1 | câble d'alimentation | 2 | câble de données |
| 3 | châssis | 4 | vis |
| 5 | languette | 6 | assemblage de disque dur (HDD1) |

- 5 Retirez les quatre vis (#6-32x3,6) qui fixent le disque dur à son support.

6 Faites glisser le disque dur pour le retirer de son support.

 **REMARQUE :** Répétez les étapes 2 à 6 pour retirer tout autre disque dur (HDD2 et HDD3) installé sur votre ordinateur.

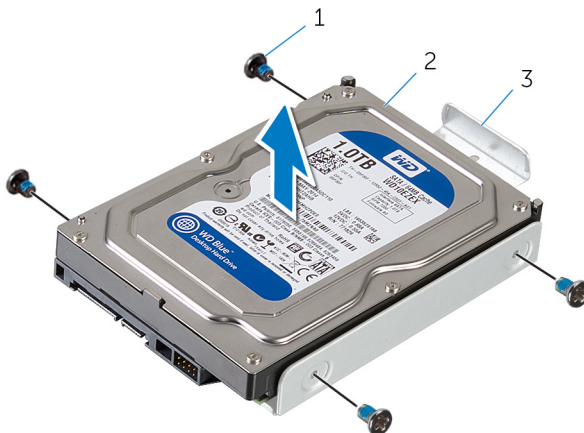

Figure 12. Retrait du support du disque dur

1 vis (4)

2 Disque dur

3 support du disque dur

Identifier GUID-8D72BB77-0F8B-428E-A98E-FF7DA2CDA899

Status Translated

Remise en place du disque dur

 **AVERTISSEMENT** : Avant d'ouvrir votre ordinateur, prenez connaissance des consignes de sécurité fournies et suivez les instructions indiquées à la section [Avant une intervention à l'intérieur de l'ordinateur](#). Après une intervention à l'intérieur de l'ordinateur, suivez les instructions indiquées à la section [Après une intervention à l'intérieur de l'ordinateur](#). Vous trouverez d'autres bonnes pratiques en matière de sécurité à la page d'accueil du site Regulatory Compliance (Conformité à la réglementation), à l'adresse www.dell.com/regulatory_compliance.

 **PRÉCAUTION** : Les disques durs sont très fragiles. Faites particulièrement attention lorsque vous manipulez le disque dur.

Identifier GUID-64CF05D3-233E-4172-BB37-33FC7707EC42

Status Translated

Procédure

- 1 Alignez les trous des vis du support du disque dur aux trous des vis situés sur le disque dur (HDD1).
- 2 Remettez en place les quatre vis (n° 6-32x6) qui fixent le disque dur au support du disque dur.
- 3 Placez l'assemblage de disque dur (HDD1) dans le boîtier.
- 4 Remettez en place la vis (n° 6-32x6) qui fixe l'assemblage de disque dur (HDD1) au boîtier.
- 5 Branchez le câble d'alimentation et le câble de données au disque dur (HDD1).

 **REMARQUE** : Répétez les étapes 2 à 5 pour remettre en place d'autres disques durs (HDD2 et HDD3) installés sur votre ordinateur.

Identifiant	GUID-FE4DA1F1-9E2F-4874-B9EE-588CC0B1157F
Status	Translated

Étapes finales

- 1 Remettez en place les panneaux latéraux droit et gauche. Reportez-vous à la section « [Remise en place des panneaux latéraux](#) ».
- 2 Remettez en place le [pied de stabilisation](#).

Identifiant	GUID-5F25DB7E-BE9A-49D8-A32A-AAD2A7EDBB9E
-------------	---

Status	Translated
--------	------------

Retrait du lecteur optique



AVERTISSEMENT : Avant d'ouvrir votre ordinateur, prenez connaissance des consignes de sécurité fournies et suivez les instructions indiquées à la section [Avant une intervention à l'intérieur de l'ordinateur](#). Après une intervention à l'intérieur de l'ordinateur, suivez les instructions indiquées à la section [Après une intervention à l'intérieur de l'ordinateur](#). Vous trouverez d'autres bonnes pratiques en matière de sécurité à la page d'accueil du site Regulatory Compliance (Conformité à la réglementation), à l'adresse www.dell.com/regulatory_compliance.

Identifiant	GUID-61F5DDD7-A08A-4F18-B141-B04C41FB439A
-------------	---

Status	Translated
--------	------------

Prérequis

- 1 Retirez le [pied de stabilisation](#).
- 2 Retirez les panneaux latéraux gauche et droit. Voir [Retrait des panneaux latéraux](#).

Identifiant	GUID-6A50393B-3FBF-48DF-94E8-546D439D02A8
-------------	---

Status	Translated
--------	------------

Procédure

- 1 Posez le boîtier sur le côté gauche.
- 2 Déconnectez le câble d'alimentation et de données du lecteur optique.
- 3 Retirez la vis (n° 6-32x6) qui fixe l'assemblage de lecteur optique au boîtier.

- 4 Faites glisser et soulevez l'assemblage de lecteur optique pour le retirer du boîtier.

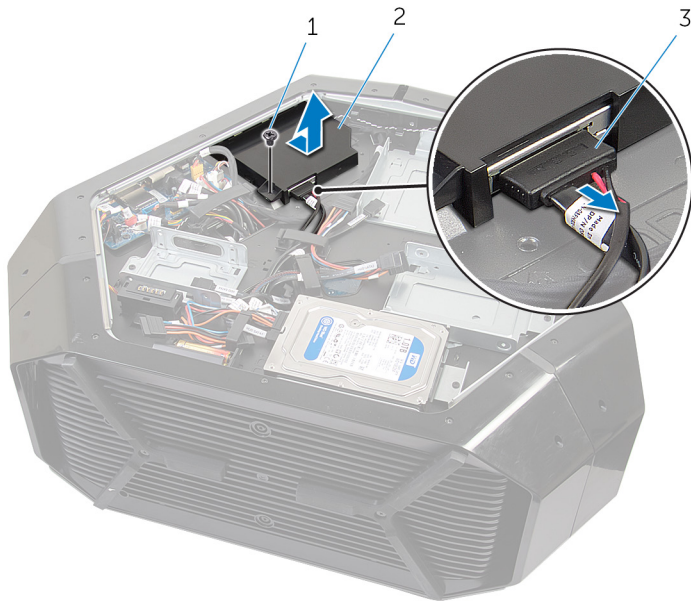

Figure 13. Retrait de l'assemblage de lecteur optique

- | | | | |
|---|--|---|-------------------------------|
| 1 | vis | 2 | assemblage de lecteur optique |
| 3 | Câble de données et câble d'alimentation | | |
- 5 Retirez les deux vis (M2x3) qui fixent le lecteur optique à son support.

6 Faites glisser le lecteur optique pour le retirer de son support.

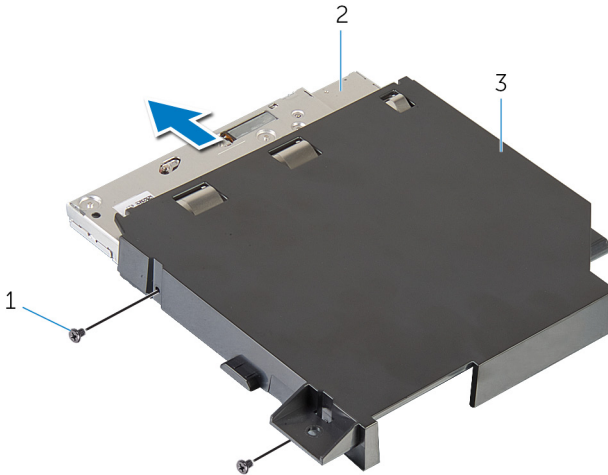

Figure 14. Retrait du lecteur optique

1 vis (2)

2 le lecteur optique

3 support du lecteur optique

Identifiant	GUID-01750DAC-3408-4912-B936-7DAA79351AA9
-------------	---

Status	Translated
--------	------------

Remise en place du lecteur optique



AVERTISSEMENT : Avant d'ouvrir votre ordinateur, prenez connaissance des consignes de sécurité fournies et suivez les instructions indiquées à la section [Avant une intervention à l'intérieur de l'ordinateur](#). Après une intervention à l'intérieur de l'ordinateur, suivez les instructions indiquées à la section [Après une intervention à l'intérieur de l'ordinateur](#). Vous trouverez d'autres bonnes pratiques en matière de sécurité à la page d'accueil du site Regulatory Compliance (Conformité à la réglementation), à l'adresse www.dell.com/regulatory_compliance.

Identifiant	GUID-7350271B-4DB1-4B26-AE94-B357D18A9879
-------------	---

Status	Translated
--------	------------

Procédure

- 1 Aligned les trous de vis situés sur le support du lecteur optique avec ceux du lecteur optique.
- 2 Remettez en place les deux vis (M2x3) qui fixent le lecteur optique à son support.
- 3 Aligned le trou de vis situé sur l'ensemble lecteur optique avec celui situé sur le châssis.
- 4 Remettez en place la vis (n° 6-32x6) qui fixe l'assemblage de baie de lecteur optique au boîtier.
- 5 Branchez le câble de données et le câble d'alimentation au lecteur optique.

Identifiant	GUID-F7267B2E-7043-4D3D-AB33-2A04D0388678
Status	Translated

Étapes finales

- 1 Remettez en place les panneaux latéraux droit et gauche. Reportez-vous à la section « [Remise en place des panneaux latéraux](#) ».
- 2 Remettez en place le [pied de stabilisation](#).

Identifiant	GUID-94AF6920-C07F-4880-89EB-889DDB6514A4
-------------	---

Status	Translated
--------	------------

Retrait du connecteur du panneau latéral AlienFX droit



AVERTISSEMENT : Avant d'ouvrir votre ordinateur, prenez connaissance des consignes de sécurité fournies et suivez les instructions indiquées à la section [Avant une intervention à l'intérieur de l'ordinateur](#). Après une intervention à l'intérieur de l'ordinateur, suivez les instructions indiquées à la section [Après une intervention à l'intérieur de l'ordinateur](#). Vous trouverez d'autres bonnes pratiques en matière de sécurité à la page d'accueil du site Regulatory Compliance (Conformité à la réglementation), à l'adresse www.dell.com/regulatory_compliance.

Identifiant	GUID-868509E9-1283-4A3F-8C36-7CFD7B75A921
-------------	---

Status	Translated
--------	------------

Prérequis

- 1 Retirez le [pied de stabilisation](#).
- 2 Retirez les panneaux latéraux droit et gauche. Reportez-vous à la section « [Retrait des panneaux latéraux](#) ».

Identifiant	GUID-A39BC38A-3205-41F7-AC46-DC75A4AF8D6B
-------------	---

Status	Translated
--------	------------

Procédure

- 1 Couchez le châssis sur son côté gauche.
- 2 Débranchez le câble du panneau latéral AlienFX droit qui relie le connecteur du panneau latéral AlienFX droit à la carte d'E/S. Reportez-vous à la section « [Composants de la carte d'E/S](#) ».

- 3 Retirez la vis (#6-32x6) qui fixe l'assemblage du connecteur du panneau latéral AlienFX droit au châssis.
- 4 Retirez l'assemblage du connecteur du panneau latéral AlienFX droit du châssis.

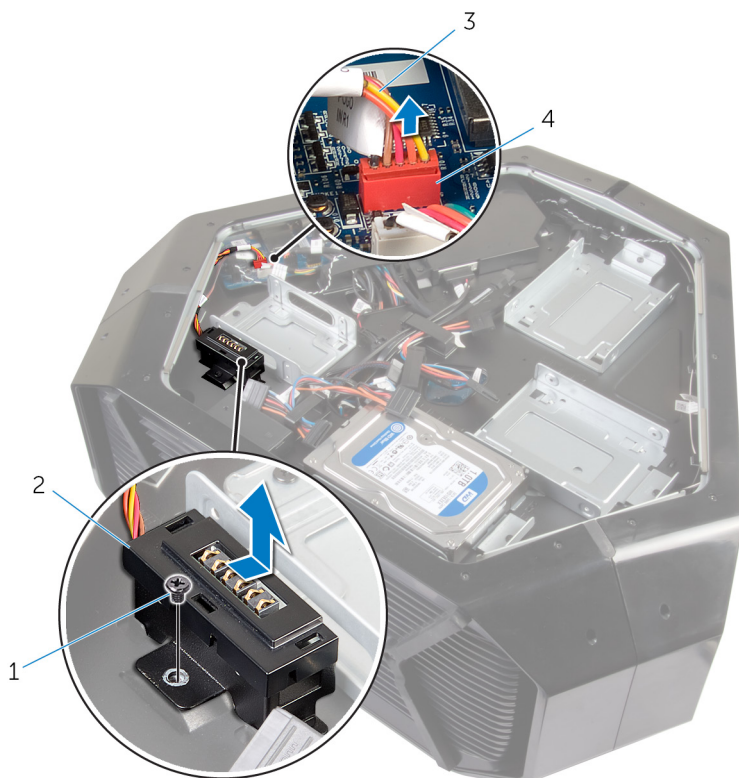

Figure 15. Image : retrait du connecteur AlienFX droit

- | | |
|--|---|
| <ol style="list-style-type: none"> 1 vis 2 assemblage du connecteur du panneau latéral AlienFX droit | <ol style="list-style-type: none"> 3 câble du panneau latéral AlienFX droit 4 connecteur du panneau latéral AlienFX droit |
|--|---|
- 5 Retirez les deux vis (#6-32x6) qui fixent le connecteur du panneau latéral AlienFX droit au support.

- 6 Retirez le câble à travers la fente située sur le support et soulevez le connecteur du panneau latéral AlienFX droit hors du support.

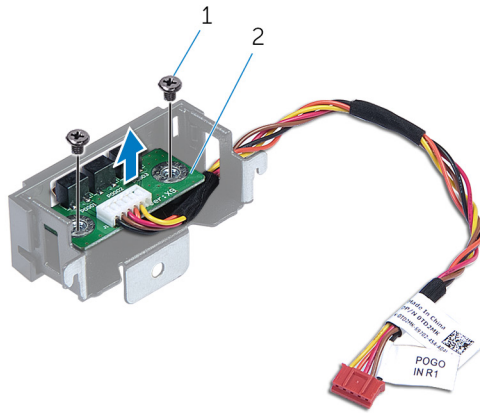

Figure 16. Image : retrait du connecteur AlienFX droit

1 vis (2)

2 connecteur du panneau latéral AlienFX droit

Identifieur	GUID-B024DDA4-1E63-4FD3-BC6C-CE78CA09A53E
-------------	---

Status	Translated
--------	------------

Remise en place du connecteur du panneau latéral AlienFX droit



AVERTISSEMENT : Avant d'ouvrir votre ordinateur, prenez connaissance des consignes de sécurité fournies et suivez les instructions indiquées à la section [Avant une intervention à l'intérieur de l'ordinateur](#). Après une intervention à l'intérieur de l'ordinateur, suivez les instructions indiquées à la section [Après une intervention à l'intérieur de l'ordinateur](#). Vous trouverez d'autres bonnes pratiques en matière de sécurité à la page d'accueil du site Regulatory Compliance (Conformité à la réglementation), à l'adresse www.dell.com/regulatory_compliance.

Identifieur	GUID-A69E3020-5877-4EBC-AA2C-994983CE74BA
-------------	---

Status	Translated
--------	------------

Procédure

- 1 Faites passer le câble dans la fente située sur le support et alignez les trous de vis situés sur le connecteur du panneau latéral AlienFX droit avec les trous de vis du support.
- 2 Remettez en place les deux vis (#6-32x6) qui fixent le connecteur du panneau latéral AlienFX droit au support.
- 3 Alignez le trou de vis de l'assemblage du connecteur du panneau latéral AlienFX droit avec celui du châssis.
- 4 Remettez en place la vis (#6-32x6) qui fixe l'assemblage du connecteur du panneau latéral AlienFX droit au châssis.
- 5 Branchez le câble qui relie le connecteur du panneau latéral AlienFX droit à la carte d'E/S. Reportez-vous à la section « [Composants de la carte d'E/S](#) ».

Identifiant	GUID-886CC072-BAD1-4247-9DAB-F3A0F90100CC
Status	Translated

Étapes finales

- 1 Remettez en place les panneaux latéraux droit et gauche. Reportez-vous à la section « [Remise en place des panneaux latéraux](#) ».
- 2 Remettez en place le [pied de stabilisation](#).

Identifiant	GUID-26EA12FB-6E26-4D6F-AE4F-13301F1D7F66
-------------	---

Status	Translated
--------	------------

Retrait du connecteur du panneau latéral gauche AlienFX



AVERTISSEMENT : Avant d'ouvrir votre ordinateur, prenez connaissance des consignes de sécurité fournies et suivez les instructions indiquées à la section [Avant une intervention à l'intérieur de l'ordinateur](#). Après une intervention à l'intérieur de l'ordinateur, suivez les instructions indiquées à la section [Après une intervention à l'intérieur de l'ordinateur](#). Vous trouverez d'autres bonnes pratiques en matière de sécurité à la page d'accueil du site Regulatory Compliance (Conformité à la réglementation), à l'adresse www.dell.com/regulatory_compliance.

Identifiant	GUID-CB530696-1F07-49D8-BC49-0F4F3B4BDE1B
-------------	---

Status	Translated
--------	------------

Prérequis

- 1 Retirez le [pied de stabilisation](#).
- 2 Retirez les panneaux latéraux droit et gauche. Reportez-vous à la section « [Retrait des panneaux latéraux](#) ».

Identifiant	GUID-628189D9-46DA-47A2-BF02-1ED31BD28C8A
-------------	---

Status	Translated
--------	------------

Procédure

- 1 Posez le boîtier sur le côté gauche.

- 2 Débranchez le câble de connexion du connecteur du panneau latéral gauche AlienFX à la carte d'E/S. Voir [Composants de la carte d'E/S](#).



Figure 17. Image : retrait du connecteur gauche AlienFX

- | | | | |
|---|--|---|---|
| 1 | Connecteur du panneau latéral gauche AlienFX | 2 | Câble du panneau latéral gauche AlienFX |
| 3 | Carte d'E/S | | |
- 3 Retournez le boîtier.
 - 4 Retirez le câble du panneau latéral AlienFX des guides d'acheminement situés sur le boîtier.
 - 5 Retirez la vis (n° 6-32x6) qui fixe l'assemblage du connecteur du panneau latéral gauche AlienFX au boîtier.

- 6 Retirez l'assemblage du connecteur du panneau latéral gauche AlienFX du boîtier.

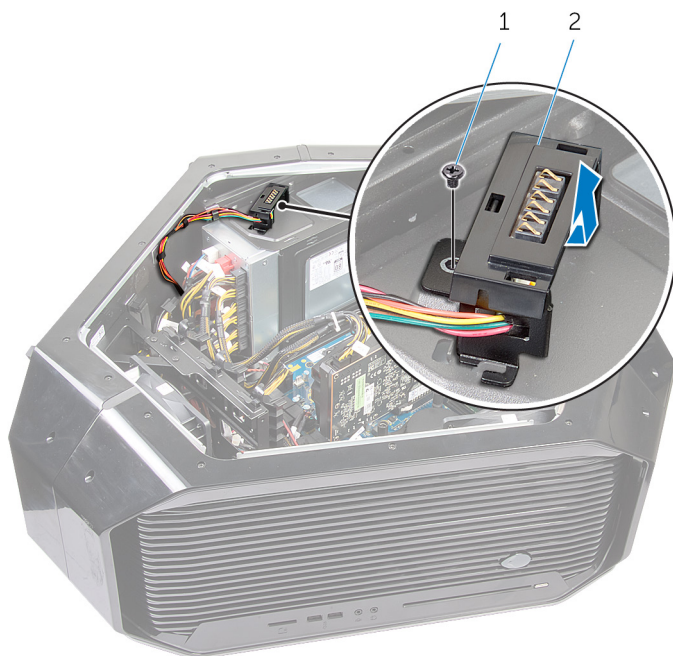

Figure 18. Image : retrait du connecteur gauche AlienFX

- | | | | |
|---|-----|---|--|
| 1 | vis | 2 | Assemblage du connecteur du panneau latéral gauche AlienFX |
|---|-----|---|--|
- 7 Retirez les deux vis (n° 6-32x6) qui fixent le connecteur du panneau latéral AlienFX au support.

- 8 Retirez le guide de cheminement des câbles à travers la fente du support et soulevez le connecteur du panneau latéral gauche AlienFX pour le retirer du support.

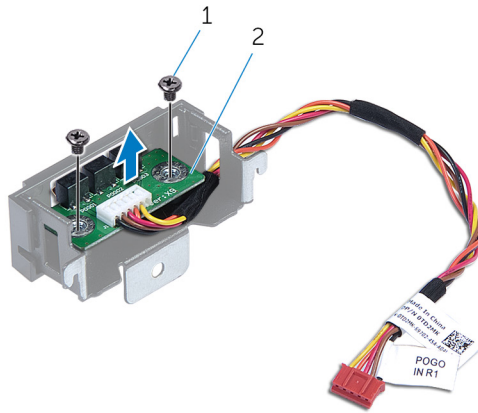

Figure 19. Image : retrait du connecteur gauche AlienFX

1 vis

2 Connecteur du panneau latéral gauche AlienFX

Identifiant	GUID-EFC80346-20A7-4D2E-B825-EEC01F35B9D9
-------------	---

Status	Translated
--------	------------

Remise en place du connecteur du panneau latéral AlienFX gauche



AVERTISSEMENT : Avant d'ouvrir votre ordinateur, prenez connaissance des consignes de sécurité fournies et suivez les instructions indiquées à la section [Avant une intervention à l'intérieur de l'ordinateur](#). Après une intervention à l'intérieur de l'ordinateur, suivez les instructions indiquées à la section [Après une intervention à l'intérieur de l'ordinateur](#). Vous trouverez d'autres bonnes pratiques en matière de sécurité à la page d'accueil du site Regulatory Compliance (Conformité à la réglementation), à l'adresse www.dell.com/regulatory_compliance.

Identifiant	GUID-7952793C-4B00-4D03-BE00-25D129DCFCDD
-------------	---

Status	Translated
--------	------------

Procédure

- 1 Faites passer le câble dans la fente située sur le support et alignez les trous de vis situés sur le connecteur du panneau latéral AlienFX gauche avec les trous de vis du support.
- 2 Remettez en place les deux vis (#6-32x6) qui fixent le connecteur du panneau latéral AlienFX au support.
- 3 Alignez le trou de vis du connecteur du panneau latéral AlienFX gauche avec celui du châssis.
- 4 Remettez en place la vis (#6-32x6) qui fixe le connecteur du panneau latéral AlienFX gauche au châssis.
- 5 Branchez le câble qui relie le connecteur du panneau latéral AlienFX gauche à la carte système. Reportez-vous à la section « [Composants de la carte d'E/S](#) ».

Identifiant	GUID-C2143FE7-910D-4365-BC43-C6AE147C4E84
Status	Translated

Étapes finales

- 1 Remettez en place les panneaux latéraux droit et gauche. Reportez-vous à la section « [Remise en place des panneaux latéraux](#) ».
- 2 Remettez en place le [pied de stabilisation](#).

Identifiant	GUID-DC61C8F1-86D0-49DE-B8D8-229750E714D6
-------------	---

Status	Translated
--------	------------

Retrait de la carte /ES



AVERTISSEMENT : Avant d'ouvrir votre ordinateur, prenez connaissance des consignes de sécurité fournies et suivez les instructions indiquées à la section [Avant une intervention à l'intérieur de l'ordinateur](#). Après une intervention à l'intérieur de l'ordinateur, suivez les instructions indiquées à la section [Après une intervention à l'intérieur de l'ordinateur](#). Vous trouverez d'autres bonnes pratiques en matière de sécurité à la page d'accueil du site Regulatory Compliance (Conformité à la réglementation), à l'adresse www.dell.com/regulatory_compliance.

Identifiant	GUID-71F7091D-5CB3-4136-97D8-BD57D67BD44F
-------------	---

Status	Translated
--------	------------

Prérequis

- 1 Retirez le [pied de stabilisation](#).
- 2 Retirez les panneaux latéraux gauche et droit. Voir [Retrait des panneaux latéraux](#).

Identifiant	GUID-23DE6039-997A-4A75-B68A-55A4E9103789
-------------	---

Status	Translated
--------	------------

Procédure

- 1 Posez le boîtier sur le côté gauche.

2 Débranchez tous les câbles de la carte d'E/S.

 **REMARQUE :** Avant de retirer les câbles, notez la façon dont ils sont acheminés de manière à pouvoir les repositionner correctement après avoir remis en place la carte d'E/S.

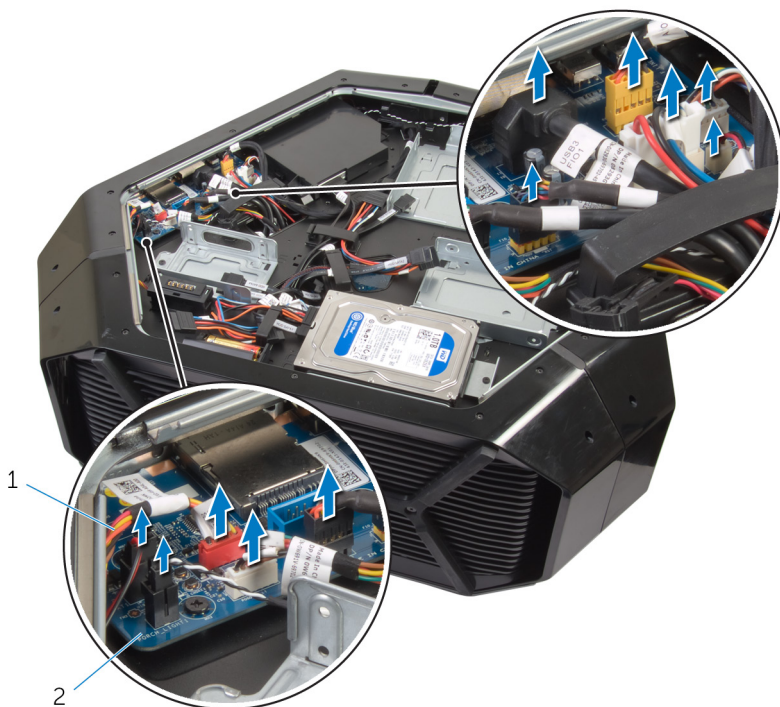

Figure 20. Retrait de la carte d'E/S

1 câbles

2 Carte d'E/S

3 Retirez les cinq vis (n° 6-32x6) qui fixent la carte d'E/S au boîtier.

4 Faites glisser la carte d'E/S et soulevez-la pour la retirer du boîtier.

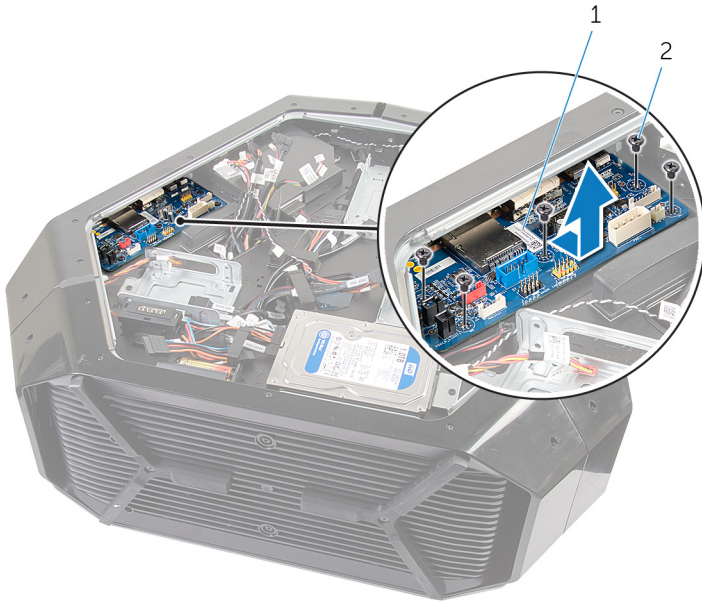

Figure 21. Retrait de la carte d'E/S

1 Carte d'E/S

2 vis (5)

Identifiant	GUID-98F27B1C-9F09-48EC-83D7-FC85C825E6A4
-------------	---

Status	Translated
--------	------------

Remise en place de la carte d'E/S



AVERTISSEMENT : Avant d'ouvrir votre ordinateur, prenez connaissance des consignes de sécurité fournies et suivez les instructions indiquées à la section [Avant une intervention à l'intérieur de l'ordinateur](#). Après une intervention à l'intérieur de l'ordinateur, suivez les instructions indiquées à la section [Après une intervention à l'intérieur de l'ordinateur](#). Vous trouverez d'autres bonnes pratiques en matière de sécurité à la page d'accueil du site Regulatory Compliance (Conformité à la réglementation), à l'adresse www.dell.com/regulatory_compliance.

Identifiant	GUID-7A92D443-BFA9-45ED-8E21-A09E64C03E13
-------------	---

Status	Translated
--------	------------

Procédure

- 1 Aligned les ports de la carte d'E/S avec leurs emplacements respectifs sur le châssis et faites-les glisser jusqu'à ce qu'ils soient en place.
- 2 Aligned les trous de vis de la carte d'E/S et ceux du châssis.
- 3 Réinstallez les cinq vis (#6-32x6) qui fixent la carte d'E/S au châssis.
- 4 Connectez les câbles à la carte d'E/S.



REMARQUE : Les connecteurs situés sur la carte d'E/S sont codés par couleur. Assurez-vous de faire correspondre la couleur du connecteur de la carte d'E/S avec le connecteur du câble. Pour obtenir plus d'informations sur les connecteurs d'E/S, reportez-vous à la section « [Composants de la carte d'E/S](#) ».

Identifiant	GUID-3BBF3C01-2E3B-4978-A3CB-5B416271A6CB
Status	Translated

Étapes finales

- 1 Remettez en place les panneaux droit et gauche. Voir [Remise en place des panneaux latéraux](#).
- 2 Remettez en place le [pied de stabilisation](#).

Identifiant	GUID-9F78473E-F642-411A-8A94-6AF93B6F1008
-------------	---

Status	Translated
--------	------------

Retrait du câble du capteur thermique de la baie de lecteur



AVERTISSEMENT : Avant d'ouvrir votre ordinateur, prenez connaissance des consignes de sécurité fournies et suivez les instructions indiquées à la section [Avant une intervention à l'intérieur de l'ordinateur](#). Après une intervention à l'intérieur de l'ordinateur, suivez les instructions indiquées à la section [Après une intervention à l'intérieur de l'ordinateur](#). Vous trouverez d'autres bonnes pratiques en matière de sécurité à la page d'accueil du site Regulatory Compliance (Conformité à la réglementation), à l'adresse www.dell.com/regulatory_compliance.

Identifiant	GUID-18A78661-C670-4556-8319-D3A55CAEFC55
-------------	---

Status	Translated
--------	------------

Prérequis

- 1 Retirez le [pied de stabilisation](#).
- 2 Retirez les panneaux latéraux gauche et droit. Voir [Retrait des panneaux latéraux](#).

Identifiant	GUID-E608FADD-D5DA-4A6B-9E3F-4D16C79EEA44
-------------	---

Status	Translated
--------	------------

Procédure

- 1 Couchez le châssis sur le côté droit.
- 2 Repérez le connecteur du capteur thermique de la baie de lecteur (SENSOR2) sur la carte système. Pour obtenir plus d'informations sur le connecteur du capteur thermique de la baie de lecteur, reportez-vous à la section « [Composants de la carte système](#) ».

- 3 Déconnectez de la carte système le câble du capteur thermique de la baie de lecteur.

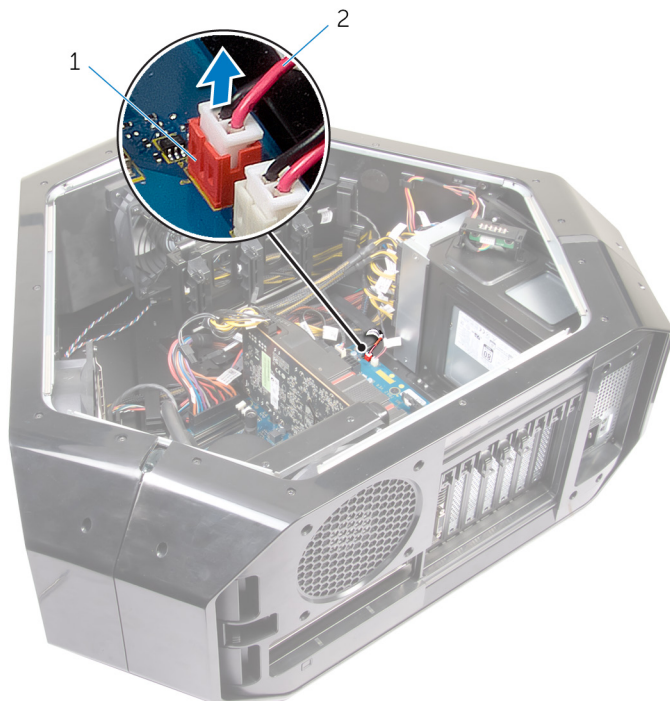

Figure 22. Retrait du câble du capteur thermique de la baie de lecteur

- | | | | |
|---|---|---|--|
| 1 | connecteur du capteur thermique de la baie de lecteur | 2 | câble du capteur thermique de la baie de lecteur |
|---|---|---|--|
- 4 Retournez le châssis.
 - 5 Retirez le câble à travers la fente sur le châssis.
 - 6 Repérez le capteur thermique de la baie de lecteur. Reportez-vous à la section « [Vue de droite](#) ».

- 7 Poussez sur la patte de dégagement et soulevez le câble du capteur thermique de la baie de lecteur pour l'extraire du châssis.

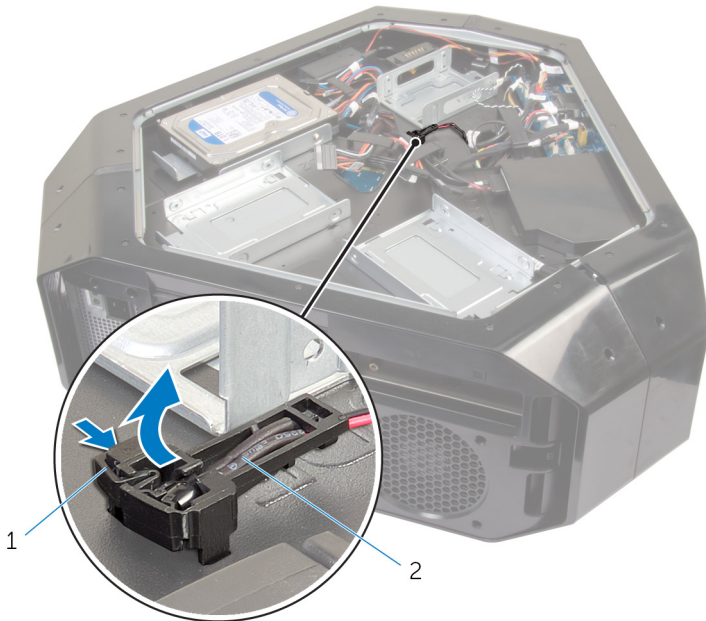

Figure 23. Retrait du câble du capteur thermique de la baie de lecteur

1 languette de dégagement

2 câble du capteur thermique
de la baie de lecteur

Identifiant	GUID-2DC30FD2-9E3A-4C65-8BEC-09600D8BBC56
Status	Translated

Remise en place du câble du capteur thermique de la baie de lecteur



AVERTISSEMENT : Avant d'ouvrir votre ordinateur, prenez connaissance des consignes de sécurité fournies et suivez les instructions indiquées à la section [Avant une intervention à l'intérieur de l'ordinateur](#). Après une intervention à l'intérieur de l'ordinateur, suivez les instructions indiquées à la section [Après une intervention à l'intérieur de l'ordinateur](#). Vous trouverez d'autres bonnes pratiques en matière de sécurité à la page d'accueil du site Regulatory Compliance (Conformité à la réglementation), à l'adresse www.dell.com/regulatory_compliance.

Identifiant	GUID-EF8896E5-462B-4877-9A8E-D7C7D9D1FF2A
Status	Translated

Procédure

- 1 Acheminez le câble du capteur thermique de la baie de lecteur à travers la fente sur le châssis.
- 2 Alignez la patte située sur le câble du capteur thermique de la baie de lecteur sur le châssis.
- 3 Poussez la patte de dégagement sur le câble du capteur thermique de la baie de lecteur pour la mettre en position.
- 4 Couchez le châssis sur son côté gauche.
- 5 Connectez le câble du capteur thermique de la baie de lecteur à la carte système. Reportez-vous à la section « [Composants de la carte système](#) ».

Identifiant	GUID-F5234AEA-54DA-4272-808B-962FE432F286
Status	Translated

Étapes finales

- 1 Remettez en place les panneaux latéraux droit et gauche. Reportez-vous à la section « [Remise en place des panneaux latéraux](#) ».
- 2 Remettez en place le [pied de stabilisation](#).

Identifiant	GUID-AAC0DC5A-1680-492D-804F-52F812D409C2
-------------	---

Status	Translated
--------	------------

Retrait des barrettes de mémoire



AVERTISSEMENT : Avant d'ouvrir votre ordinateur, prenez connaissance des consignes de sécurité fournies et suivez les instructions indiquées à la section [Avant une intervention à l'intérieur de l'ordinateur](#). Après une intervention à l'intérieur de l'ordinateur, suivez les instructions indiquées à la section [Après une intervention à l'intérieur de l'ordinateur](#). Vous trouverez d'autres bonnes pratiques en matière de sécurité à la page d'accueil du site Regulatory Compliance (Conformité à la réglementation), à l'adresse www.dell.com/regulatory_compliance.

Identifiant	GUID-A10CB4A8-33C8-48F3-81AD-3FB8E56E04FB
-------------	---

Status	Translated
--------	------------

Prérequis

- 1 Retirez le [pied de stabilisation](#).
- 2 Retirez les panneaux latéraux droit et gauche. Reportez-vous à la section « [Retrait des panneaux latéraux](#) ».

Identifiant	GUID-A47D8E8A-AADB-4A08-B1B7-FDF3BAB1D6DC
-------------	---

Status	Translated
--------	------------

Procédure

- 1 Couchez le châssis sur le côté droit.
- 2 Repérez les barrettes de mémoire sur la carte système. Pour obtenir plus d'informations sur les barrettes de mémoire, reportez-vous à la section « [Composants de la carte système](#) ».
- 3 Poussez le clip de fixation à l'opposé de la barrette de mémoire.

4 Retirez le module de mémoire de son emplacement.

 **REMARQUE : Répétez les étapes 2 à 4 pour retirer toute autre barrette de mémoire installée sur votre ordinateur.**

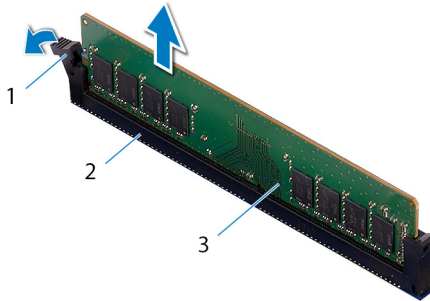

Figure 24. Retrait du module de mémoire

1 attache de fixation

2 emplacement de module de
mémoire

3 le module de mémoire

Identifiant	GUID-1F5023F5-9868-4AAF-A9F5-BFB400CD890A
-------------	---

Status	Translated
--------	------------

Remise en place des barrettes de mémoire



AVERTISSEMENT : Avant d'ouvrir votre ordinateur, prenez connaissance des consignes de sécurité fournies et suivez les instructions indiquées à la section [Avant une intervention à l'intérieur de l'ordinateur](#). Après une intervention à l'intérieur de l'ordinateur, suivez les instructions indiquées à la section [Après une intervention à l'intérieur de l'ordinateur](#). Vous trouverez d'autres bonnes pratiques en matière de sécurité à la page d'accueil du site Regulatory Compliance (Conformité à la réglementation), à l'adresse www.dell.com/regulatory_compliance.

Identifiant	GUID-0029122F-1F1E-426E-B354-B2ED39EC8360
-------------	---

Status	Translated
--------	------------

Procédure

- 1 Alignez l'encoche située en bas de la barrette de mémoire à la languette située sur le logement de la barrette de mémoire.

- 2 Enfoncez le module de mémoire dans le connecteur jusqu'à ce qu'il s'enclenche et que les clips de fixation soient bien en place.

 **REMARQUE : si vous n'entendez pas de déclic, retirez le module mémoire et réinstallez-le.**

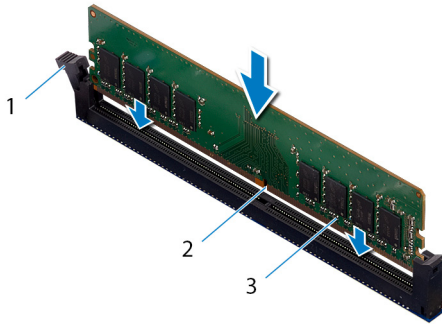

1 le module de mémoire

2 emplacement de module de mémoire

3 encoche

Identifiant	GUID-8AE114CE-0765-4528-8225-62CD35855A16
Status	Translated

Étapes finales

- 1 Remettez en place les panneaux latéraux droit et gauche. Reportez-vous à la section « [Remise en place des panneaux latéraux](#) ».
- 2 Remettez en place le [pied de stabilisation](#).

Identifiant	GUID-B4F677A5-AC31-4D04-888C-5BEF42FDA20E
-------------	---

Status	Translated
--------	------------

Retrait de la carte graphique



AVERTISSEMENT : Avant d'ouvrir votre ordinateur, prenez connaissance des consignes de sécurité fournies et suivez les instructions indiquées à la section [Avant une intervention à l'intérieur de l'ordinateur](#). Après une intervention à l'intérieur de l'ordinateur, suivez les instructions indiquées à la section [Après une intervention à l'intérieur de l'ordinateur](#). Vous trouverez d'autres bonnes pratiques en matière de sécurité à la page d'accueil du site Regulatory Compliance (Conformité à la réglementation), à l'adresse www.dell.com/regulatory_compliance.

Identifiant	GUID-B0F1FEBC-BA60-435A-B8A6-ED03962F288A
-------------	---

Status	Translated
--------	------------

Prérequis

- 1 Retirez le [pied de stabilisation](#).
- 2 Retirez les panneaux latéraux droit et gauche. Reportez-vous à la section « [Retrait des panneaux latéraux](#) ».

Identifiant	GUID-74AA0B3C-8E94-4359-B6D0-CBBF138F30F2
-------------	---

Status	Translated
--------	------------

Procédure

- 1 Posez le boîtier sur le côté droit.
- 2 Repérez la carte graphique sur la carte système. Pour plus d'informations sur la carte graphique, voir [Composants de la carte système](#).
- 3 Appuyez sur les attaches de fixation situées sur les connecteurs du câble d'alimentation et déconnectez de la carte graphique les câbles d'alimentation.

- 4 Appuyez sur les caches qui couvrent les vis de fixation de la carte graphique au boîtier.
- 5 Retirez les deux vis (n° 6-32x6) qui fixent la carte graphique au boîtier.

- 6 Appuyez sur les pattes de dégagement des connecteurs du câble d'alimentation pour débrancher les câbles d'alimentation de la carte graphique.

REMARQUE : L'emplacement du connecteur du bloc d'alimentation (PCIE1, PCIE2 et PCIE3) varie en fonction de la carte vidéo installée.

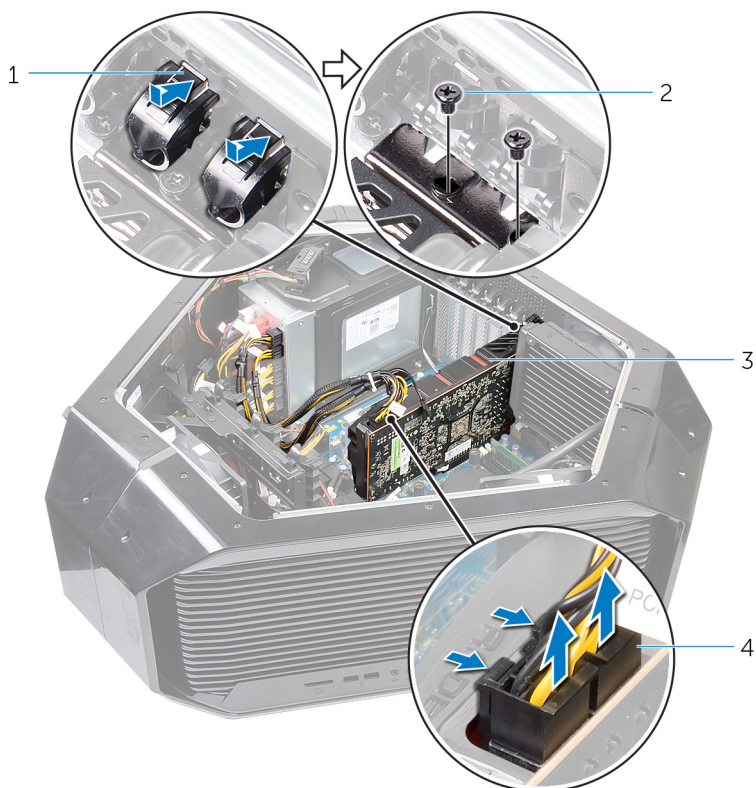

Figure 25. Retrait de la carte graphique

- | | | | |
|---|-----------------|---|---------------------------|
| 1 | cache-vis | 2 | vis (2) |
| 3 | carte graphique | 4 | câbles d'alimentation (2) |

- 7 Appuyez sur la languette de fixation située sur le connecteur de la carte graphique, saisissez la carte par les coins supérieurs, puis dégagez-la de son logement.

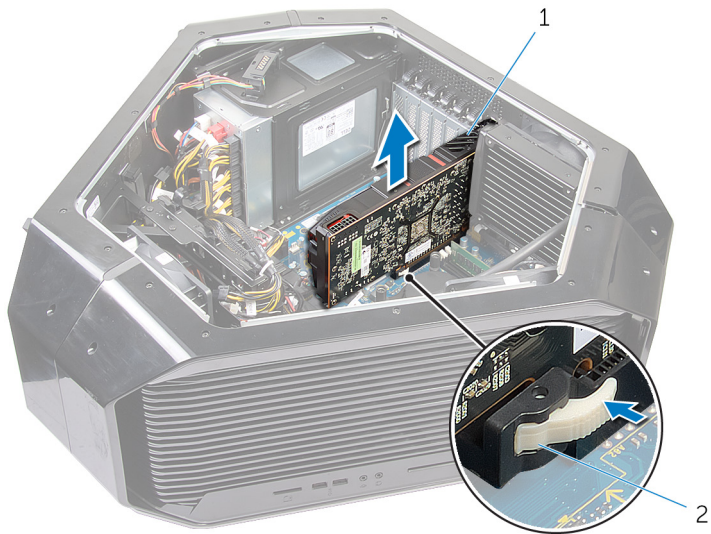

Figure 26. Retrait de la carte graphique

1 carte graphique

2 languette de fixation

Identifiant	GUID-B39A6E88-5BE8-4905-936B-086878866EBD
-------------	---

Status	Translated
--------	------------

Remise en place de la carte graphique



AVERTISSEMENT : Avant d'ouvrir votre ordinateur, prenez connaissance des consignes de sécurité fournies et suivez les instructions indiquées à la section [Avant une intervention à l'intérieur de l'ordinateur](#). Après une intervention à l'intérieur de l'ordinateur, suivez les instructions indiquées à la section [Après une intervention à l'intérieur de l'ordinateur](#). Vous trouverez d'autres bonnes pratiques en matière de sécurité à la page d'accueil du site Regulatory Compliance (Conformité à la réglementation), à l'adresse www.dell.com/regulatory_compliance.

Identifiant	GUID-0F377957-3583-4585-AF43-F0E4E2C39BE5
-------------	---

Status	Translated
--------	------------

Procédure

- 1 Aligned la carte graphique au connecteur de la carte PCI Express situé sur la carte système.
- 2 Placez la carte dans le connecteur, puis appuyez dessus fermement. Vérifiez que la carte est bien enfoncée.
- 3 Remettez en place les deux vis (n° 6-32x6) qui fixent la carte graphique au boîtier.
- 4 Branchez les câbles d'alimentation à la carte graphique.
 -  **REMARQUE** : L'emplacement du connecteur du bloc d'alimentation (PCIE1, PCIE2 et PCIE3) varie en fonction de la carte vidéo installée.
- 5 Depuis l'extérieur du boîtier, appuyez sur les cache-vis intérieurs pour couvrir les vis qui fixent la carte graphique au boîtier.
- 6 Branchez les câbles d'alimentation à la carte graphique.

Identifiant	GUID-F1BCA9BB-F017-45E3-93EE-5F2317589039
Status	Translated

Étapes finales

- 1 Remettez en place les panneaux latéraux droit et gauche. Reportez-vous à la section « [Remise en place des panneaux latéraux](#) ».
- 2 Remettez en place le [pied de stabilisation](#).

Identifiant	GUID-2AA45203-761B-48B7-AFC6-53998013AC5C
-------------	---

Status	Translated
--------	------------

Retrait de plusieurs cartes graphiques



AVERTISSEMENT : Avant d'ouvrir votre ordinateur, prenez connaissance des consignes de sécurité fournies et suivez les instructions indiquées à la section [Avant une intervention à l'intérieur de l'ordinateur](#). Après une intervention à l'intérieur de l'ordinateur, suivez les instructions indiquées à la section [Après une intervention à l'intérieur de l'ordinateur](#). Vous trouverez d'autres bonnes pratiques en matière de sécurité à la page d'accueil du site Regulatory Compliance (Conformité à la réglementation), à l'adresse www.dell.com/regulatory_compliance.

Identifiant	GUID-5E21B308-7636-4A61-A27E-425263E3A144
-------------	---

Status	Translated
--------	------------

Prérequis

- 1 Retirez le [pied de stabilisation](#).
- 2 Retirez les panneaux latéraux gauche et droit. Voir [Retrait des panneaux latéraux](#).

Identifiant	GUID-8B850E19-FA5D-4836-81EE-C2B19FB75A33
-------------	---

Status	Translated
--------	------------

Procédure

- 1 Couchez le châssis sur le côté droit.
- 2 Repérez les cartes graphiques (connecteur de carte PCI-Express) sur la carte système. Pour plus d'informations sur le connecteur de carte graphique, reportez-vous à la section « [Composants de la carte système](#) ».

- 3 Soulevez le pont de carte graphique qui relie les cartes graphiques.

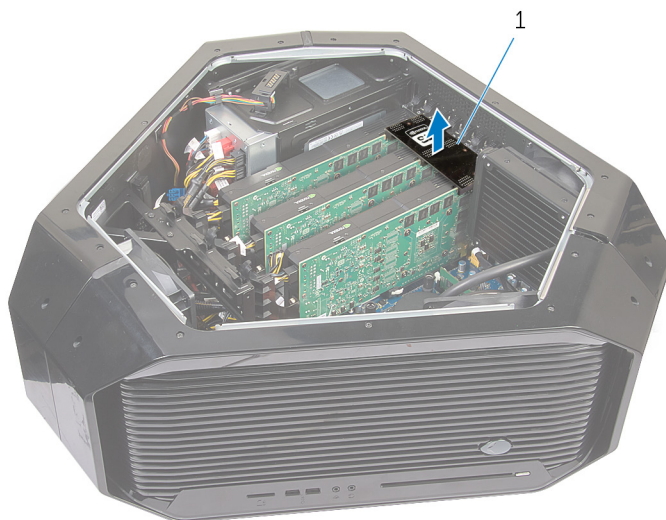

Figure 27. Retrait du pont de carte graphique

- 1 pont de carte graphique
- 4 En commençant avec la carte graphique dans le logement (SLOT1) du connecteur de carte PCI-Express, appuyez et poussez sur les caches des vis qui fixent la carte graphique.
- 5 Retirez les deux vis (#6-32x6) qui fixent la carte graphique au châssis.

- 6 Appuyez sur les pattes de dégagement situées sur les connecteurs du câble d'alimentation et déconnectez de la carte graphique les câbles d'alimentation.

REMARQUE : L'emplacement du connecteur de bloc d'alimentation (PCIe1, PCIe2 et PCIe3) varie en fonction de la carte vidéo installée.

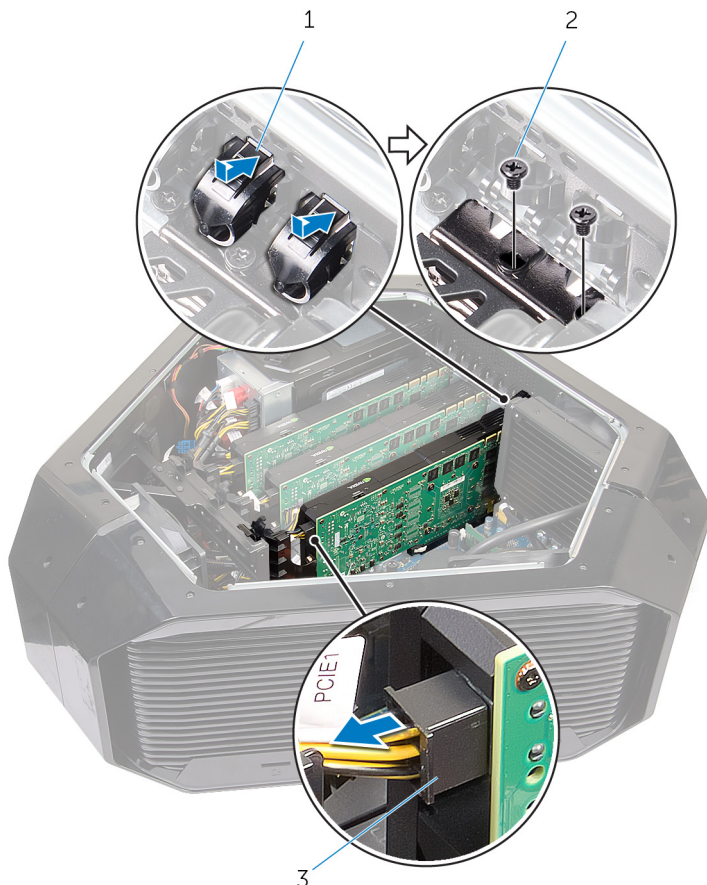

Figure 28. Retrait de plusieurs cartes graphiques

- | | | | |
|---|---------------------------|---|---------|
| 1 | cache-vis | 2 | vis (2) |
| 3 | câbles d'alimentation (2) | | |

- 7 Appuyez sur la languette de fixation située sur le connecteur de la carte, saisissez la carte graphique par ses angles du haut, puis dégagez la carte hors du connecteur.

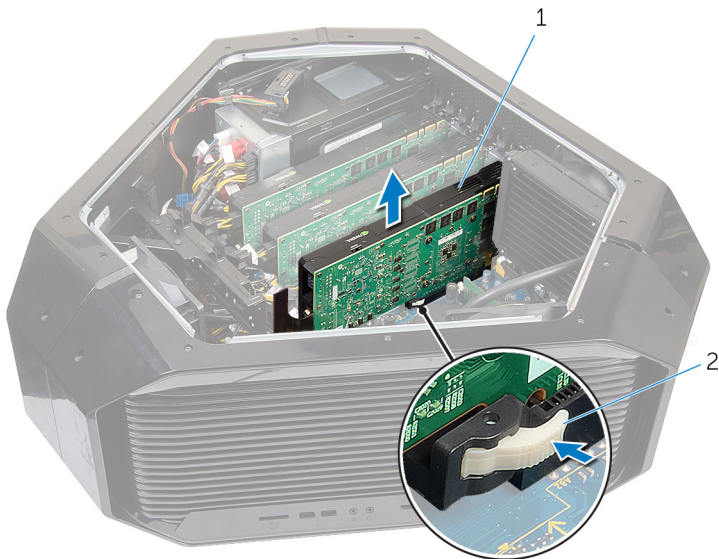

Figure 29. Retrait de plusieurs cartes graphiques

1 carte graphique

2 languette de fixation

- 8 Répétez les étapes 2 à 7 pour retirer une carte graphique du connecteur de carte PCI-Express (SLOT4) et du connecteur de carte PCI-Express x16 (SLOT7).

Identifiant	GUID-924C7ACB-CB48-48B1-A25E-2E72309E8C5C
-------------	---

Status	Translated
--------	------------

Remise en place de plusieurs cartes graphiques



AVERTISSEMENT : Avant d'ouvrir votre ordinateur, prenez connaissance des consignes de sécurité fournies et suivez les instructions indiquées à la section [Avant une intervention à l'intérieur de l'ordinateur](#). Après une intervention à l'intérieur de l'ordinateur, suivez les instructions indiquées à la section [Après une intervention à l'intérieur de l'ordinateur](#). Vous trouverez d'autres bonnes pratiques en matière de sécurité à la page d'accueil du site Regulatory Compliance (Conformité à la réglementation), à l'adresse www.dell.com/regulatory_compliance.

Identifiant	GUID-88E7ABCE-F856-4FB9-802D-8E2CD49018E7
-------------	---

Status	Translated
--------	------------

Procédure

- 1 Identifiez le connecteur de carte graphique (connecteur de carte PCI-Express (SLOT7)) sur la carte système. Pour obtenir plus d'informations sur le connecteur de carte graphique, reportez-vous à la section « [Composants de la carte système](#) ».
- 2 Aligned la carte graphique avec le connecteur de carte PCI-Express (SLOT7) situé sur la carte système.
- 3 Placez la carte dans le connecteur, puis appuyez dessus fermement. Assurez-vous que la carte est fermement installée dans le connecteur.
 **REMARQUE** : Répétez les étapes 2 et 3 pour installer une carte graphique sur le connecteur de carte PCI-Express (SLOT4) et le connecteur de carte PCI-Express (SLOT1).
- 4 Remettez en place les deux vis (#6-32x6) qui fixent la carte graphique au châssis.
- 5 Placez le pont de carte graphique qui relie les cartes graphiques.

6 Branchez les câbles d'alimentation sur la carte graphique.



REMARQUE : L'emplacement du connecteur de bloc d'alimentation (PCIE1, PCIE2 et PCIE3) varie en fonction de la carte vidéo installée.

7 Depuis l'extérieur du châssis, appuyez sur les caches de vis intérieurs pour couvrir les vis qui fixent la carte graphique.

Identifier	GUID-11531C27-4A5B-417F-A1EB-9D786565EE33
Status	Translated

Étapes finales

- 1 Remettez en place les panneaux latéraux gauche et droit. Voir [Remise en place des panneaux latéraux](#).
- 2 Remettez en place le [pied de stabilisation](#).

Identifiant	GUID-C9FD7332-C2FA-42A1-8D1D-DB62492AC771
-------------	---

Status	Translated
--------	------------

Retrait des cartes graphiques pleine longueur



AVERTISSEMENT : Avant d'ouvrir votre ordinateur, prenez connaissance des consignes de sécurité fournies et suivez les instructions indiquées à la section [Avant une intervention à l'intérieur de l'ordinateur](#). Après une intervention à l'intérieur de l'ordinateur, suivez les instructions indiquées à la section [Après une intervention à l'intérieur de l'ordinateur](#). Vous trouverez d'autres bonnes pratiques en matière de sécurité à la page d'accueil du site Regulatory Compliance (Conformité à la réglementation), à l'adresse www.dell.com/regulatory_compliance.

Identifiant	GUID-A4E70C70-4960-456A-87F7-1D636D8CFCDF
-------------	---

Status	Translated
--------	------------

Prérequis

- 1 Retirez le [pied de stabilisation](#).
- 2 Retirez les panneaux latéraux droit et gauche. Reportez-vous à la section « [Retrait des panneaux latéraux](#) ».

Identifiant	GUID-7A12A775-8FF1-49CD-ACE3-09DCA2045374
-------------	---

Status	Translated
--------	------------

Procédure

- 1 Couchez le châssis sur le côté droit.
- 2 Repérez la carte graphique (connecteur de carte PCI-Express) sur la carte système. Pour obtenir plus d'informations sur le connecteur de carte graphique, reportez-vous à la section « [Composants de la carte système](#) ».
- 3 Appuyez de façon prolongée sur la patte de fixation située sur la pince.

- 4 Dégagez la pince du support.

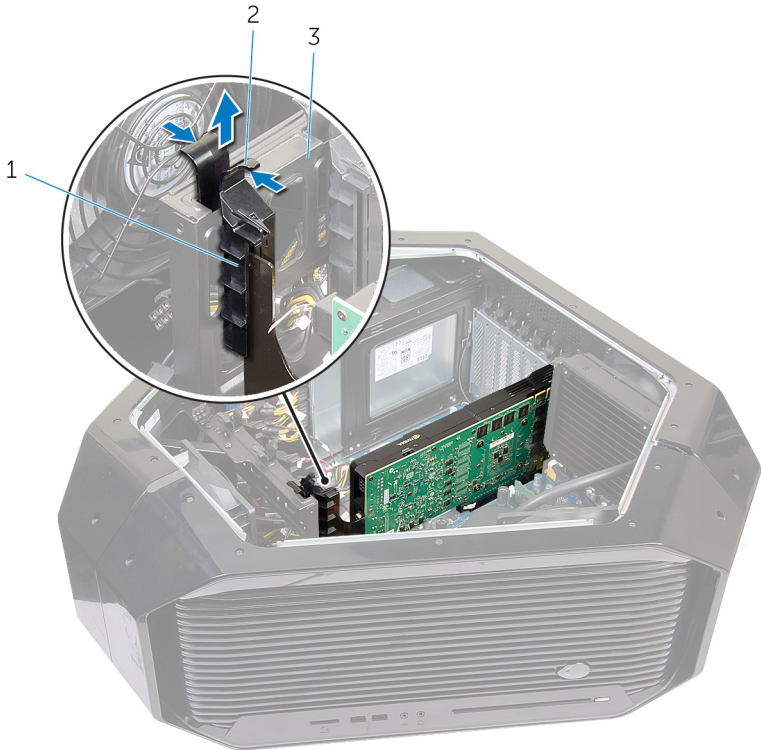

Figure 30. Retrait de la carte graphique pleine longueur

- | | | | |
|---|---------|---|-----------------------|
| 1 | pince | 2 | languette de fixation |
| 3 | support | | |
- 5 Appuyez et poussez sur les caches des vis qui fixent la carte graphique au châssis.
- 6 Retirez les deux vis (#6-32x6) qui fixent la carte graphique au châssis.

- 7 Appuyez sur les pattes de dégagement situées sur les connecteurs du câble d'alimentation et déconnectez de la carte graphique les câbles d'alimentation.

REMARQUE : L'emplacement du connecteur de bloc d'alimentation (PCIe1, PCIe2 et PCIe3) varie en fonction de la carte vidéo installée.

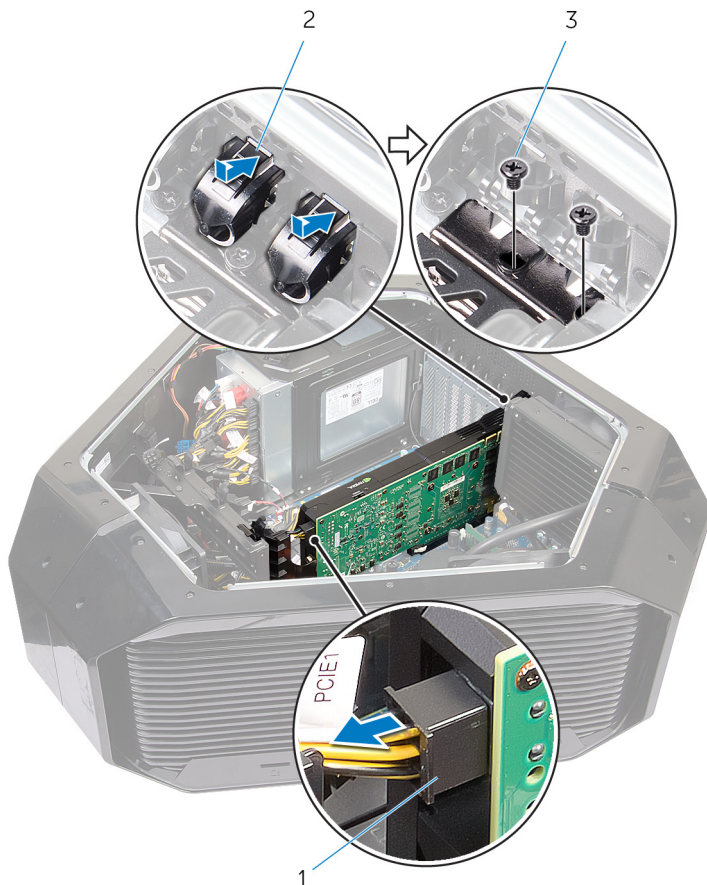

Figure 31. Retrait de la carte graphique pleine longueur

- | | | | |
|---|---------------------------|---|---------|
| 1 | cache-vis | 2 | vis (2) |
| 3 | câbles d'alimentation (2) | | |

- 8 Appuyez sur la languette de fixation située sur le connecteur de la carte, saisissez la carte graphique par ses angles du haut, puis dégagez la carte hors du connecteur.

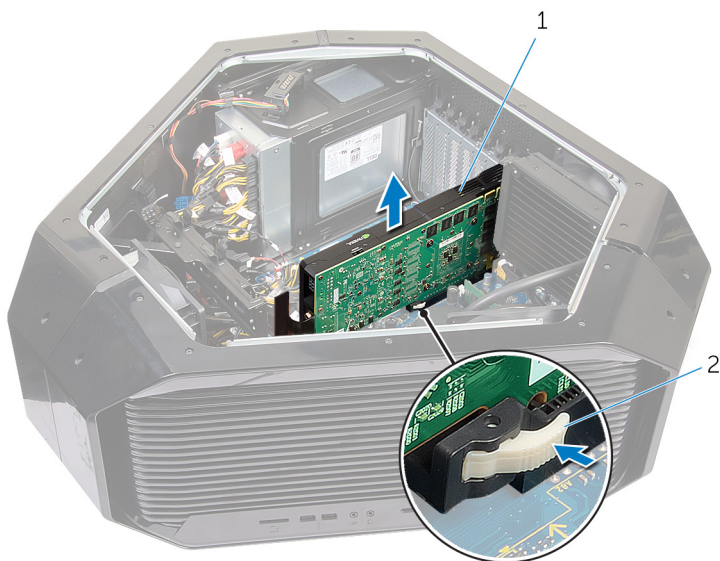

Figure 32. Retrait de la carte graphique pleine longueur

1 carte graphique

2 languette de fixation

Identifiant	GUID-B08D3BE1-06A2-474C-91E5-6ED1A5525146
-------------	---

Status	Translated
--------	------------

Remise en place des cartes graphiques pleine longueur



AVERTISSEMENT : Avant d'ouvrir votre ordinateur, prenez connaissance des consignes de sécurité fournies et suivez les instructions indiquées à la section [Avant une intervention à l'intérieur de l'ordinateur](#). Après une intervention à l'intérieur de l'ordinateur, suivez les instructions indiquées à la section [Après une intervention à l'intérieur de l'ordinateur](#). Vous trouverez d'autres bonnes pratiques en matière de sécurité à la page d'accueil du site Regulatory Compliance (Conformité à la réglementation), à l'adresse www.dell.com/regulatory_compliance.

Identifiant	GUID-2F4EBB6E-D393-448D-9445-B87CAF905EA7
-------------	---

Status	Translated
--------	------------

Procédure

- 1 Aligned la carte graphique au connecteur de la carte PCI Express situé sur la carte système.
- 2 Placez la carte dans le connecteur, puis appuyez dessus fermement. Vérifiez que la carte est bien enfoncée.
- 3 Appuyez sur la languette de fixation située sur la pince.
- 4 Appuyez sur la pince pour la remettre dans le support.
- 5 Remettez en place les deux vis (#6-32x6) qui fixent la carte graphique au boîtier.
- 6 Branchez les câbles d'alimentation à la carte graphique.



REMARQUE : L'emplacement du connecteur du bloc d'alimentation (PCIE1, PCIE2 et PCIE3) varie en fonction de la carte vidéo installée.

- 7 Depuis l'extérieur du boîtier, appuyez sur les cache-vis situés à l'intérieur pour couvrir les vis de fixation de la carte graphique.

Identifiant	GUID-5A32DDF9-DA8A-4EDF-91DA-34BCAC63094D
Status	Translated

Étapes finales

- 1 Remettez en place les panneaux latéraux gauche et droit. Voir [Remise en place des panneaux latéraux](#).
- 2 Remettez en place le [pied de stabilisation](#).

Identifiant	GUID-4AF7A7F4-79DC-43F4-A4DF-63362F890FB6
-------------	---

Status	Translated
--------	------------

Retrait de la carte sans fil



AVERTISSEMENT : Avant d'ouvrir votre ordinateur, prenez connaissance des consignes de sécurité fournies et suivez les instructions indiquées à la section [Avant une intervention à l'intérieur de l'ordinateur](#). Après une intervention à l'intérieur de l'ordinateur, suivez les instructions indiquées à la section [Après une intervention à l'intérieur de l'ordinateur](#). Vous trouverez d'autres bonnes pratiques en matière de sécurité à la page d'accueil du site Regulatory Compliance (Conformité à la réglementation), à l'adresse www.dell.com/regulatory_compliance.

Identifiant	GUID-0713E7C7-5F5F-4CD5-B552-348455CC3F8A
-------------	---

Status	Translated
--------	------------

Prérequis

- 1 Retirez le pied de stabilisation. Voir [Retrait du pied de stabilisation](#).
- 2 Retirez les panneaux latéraux gauche et droit. Voir [Retrait des panneaux latéraux](#).
- 3 Si plusieurs cartes graphiques sont installées, retirez-les. Voir [Retrait de plusieurs cartes graphiques](#).

Identifiant	GUID-B5CAC652-19C7-4C2D-B0F2-A76DC6AAC6A5
-------------	---

Status	Translated
--------	------------

Procédure

- 1 Couchez le châssis sur le côté droit.
- 2 Déconnectez de la carte sans fil les câbles des antennes.
- 3 Retirez la vis (M2 x 3) qui fixe la carte sans fil au châssis.

4 Faites glisser la carte sans fil et retirez-la de son emplacement.

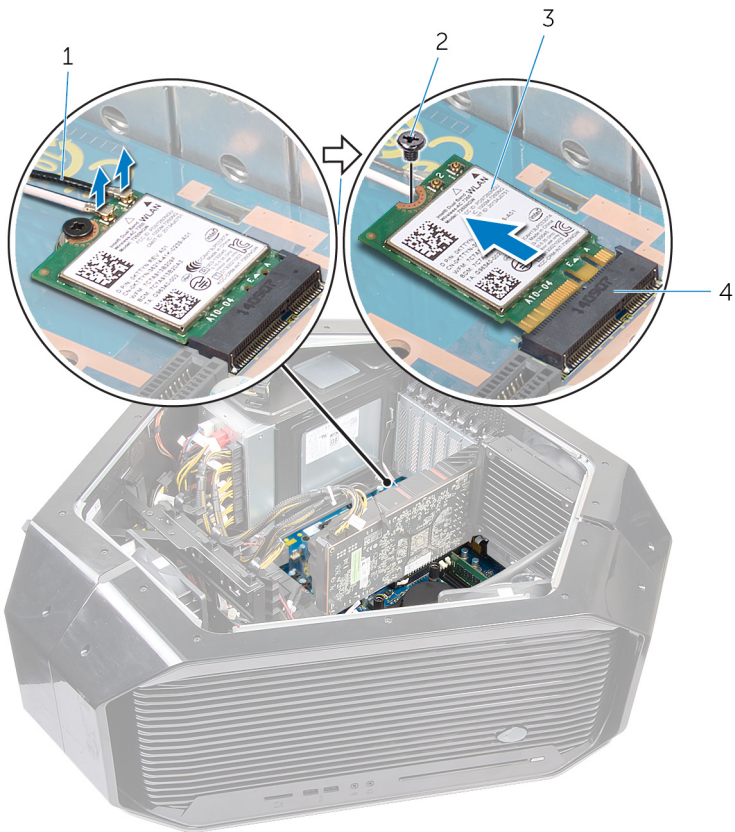

Figure 33. Retrait de la carte sans fil

1 câbles d'antenne

2 vis

3 carte sans fil

4 emplacement de la carte sans fil

Identifiant	GUID-94E88AEC-6F12-4B0E-AA6A-B28D8E200225
Status	Translated

Remise en place de la carte sans fil

 **AVERTISSEMENT** : Avant d'ouvrir votre ordinateur, prenez connaissance des consignes de sécurité fournies et suivez les instructions indiquées à la section [Avant une intervention à l'intérieur de l'ordinateur](#). Après une intervention à l'intérieur de l'ordinateur, suivez les instructions indiquées à la section [Après une intervention à l'intérieur de l'ordinateur](#). Vous trouverez d'autres bonnes pratiques en matière de sécurité à la page d'accueil du site Regulatory Compliance (Conformité à la réglementation), à l'adresse www.dell.com/regulatory_compliance.

Identifiant	GUID-C7FA79C2-0993-4AFA-82CC-33A44CDA81F4
Status	Translated

Procédure

- 1 Aalignez l'encoche de la carte sans fil avec la languette située sur l'emplacement de cette dernière.
 - 2 Insérez la carte sans fil dans le connecteur en l'inclinant.
 - 3 Remettez en place la vis (M2x3) qui fixe la carte sans fil au châssis.
 - 4 Connectez les câbles des antennes à la carte sans fil.
- Une étiquette à l'extrémité des câbles de l'antenne indique la couleur correspondant à la carte sans fil prise en charge par votre ordinateur.

Tableau 2. Code couleur des câbles des antennes

Connecteurs sur la carte sans fil	Couleur des autocollants des câbles d'antenne
Auxiliaire (1)	Noir
Principal (2)	Blanc

Identifiant	GUID-C2EBD4BC-F8C2-4AF9-8401-3A1374ED0171
Status	Translated

Étapes finales

- 1 Si plusieurs cartes graphiques sont installées, remettez-les en place. Reportez-vous à la section « [Remise en place de plusieurs cartes graphiques](#) ».
- 2 Remettez en place les panneaux latéraux droit et gauche. Reportez-vous à la section « [Remise en place des panneaux latéraux](#) ».
- 3 Remettez en place le [pied de stabilisation](#).

Identifiant	GUID-30EEBC49-DE3E-4C3F-8226-86CE5F32F388
-------------	---

Status	Translated
--------	------------

Retrait de la pile bouton

 **AVERTISSEMENT** : Avant d'ouvrir votre ordinateur, prenez connaissance des consignes de sécurité fournies et suivez les instructions indiquées à la section [Avant une intervention à l'intérieur de l'ordinateur](#). Après une intervention à l'intérieur de l'ordinateur, suivez les instructions indiquées à la section [Après une intervention à l'intérieur de l'ordinateur](#). Vous trouverez d'autres bonnes pratiques en matière de sécurité à la page d'accueil du site Regulatory Compliance (Conformité à la réglementation), à l'adresse www.dell.com/regulatory_compliance.

 **PRÉCAUTION** : Le retrait de la pile bouton réinitialise les paramètres du système BIOS aux valeurs d'usine. Avant de retirer la pile bouton, il est recommandé de noter les paramètres du BIOS.

Identifiant	GUID-0988610C-3849-4E27-AE30-252FA3398E91
-------------	---

Status	Translated
--------	------------

Prérequis

- 1 Retirez le [pied de stabilisation](#).
- 2 Retirez les panneaux latéraux gauche et droit. Voir [Retrait des panneaux latéraux](#).
- 3 Si plusieurs cartes graphiques sont installées, retirez-les. Voir [Retrait de plusieurs cartes graphiques](#).

Identifiant	GUID-9DD10358-458F-448D-B5A2-F6B6A038A543
-------------	---

Status	Translated
--------	------------

Procédure

- 1 Couchez le châssis sur le côté droit.

2 Appuyez sur le levier d'éjection de la pile bouton pour dégager celle-ci.

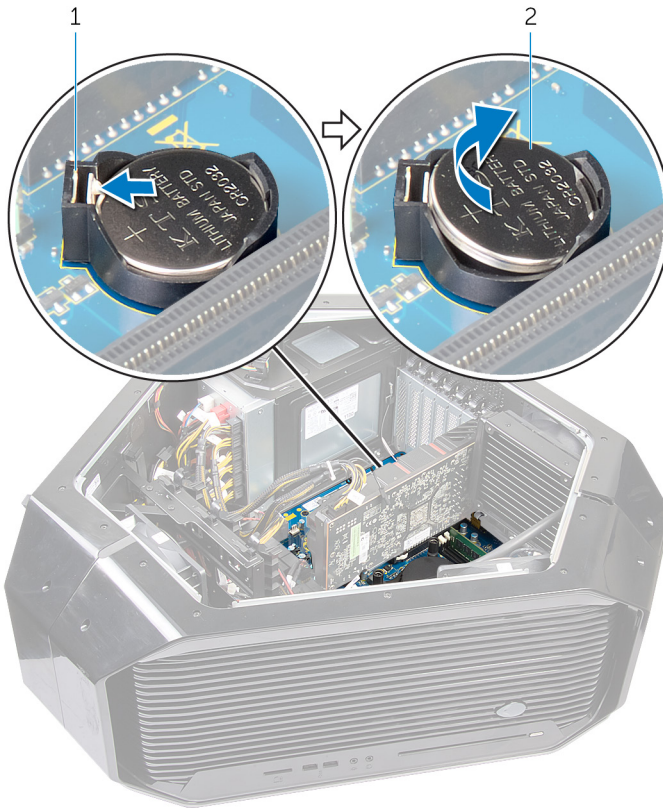



Figure 34. Retrait de la pile bouton

1 levier d'éjection de la pile bouton

2 pile bouton

Identifiant	GUID-5E22F4A0-F01F-4522-8155-BE22A8CA6E5F
Status	Translated

Remise en place de la pile bouton

 **AVERTISSEMENT** : Avant d'ouvrir votre ordinateur, prenez connaissance des consignes de sécurité fournies et suivez les instructions indiquées à la section [Avant une intervention à l'intérieur de l'ordinateur](#). Après une intervention à l'intérieur de l'ordinateur, suivez les instructions indiquées à la section [Après une intervention à l'intérieur de l'ordinateur](#). Vous trouverez d'autres bonnes pratiques en matière de sécurité à la page d'accueil du site Regulatory Compliance (Conformité à la réglementation), à l'adresse www.dell.com/regulatory_compliance.

Identifiant	GUID-BBF2DE55-FBBB-48A1-AD58-FA4B5FF4283C
Status	Translated

Procédure

Insérez la pile bouton dans son support, le côté + tourné vers le haut, puis appuyez sur la pile pour l'enfoncer dans le support.

Identifiant	GUID-D1EB4A34-478F-4DE8-8A2A-DE3F030991A7
Status	Translated

Étapes finales

- 1 Si plusieurs cartes graphiques sont installées, remettez-les en place. Reportez-vous à la section « [Remise en place de plusieurs cartes graphiques](#) ».
- 2 Remettez en place les panneaux latéraux droit et gauche. Reportez-vous à la section « [Remise en place des panneaux latéraux](#) ».
- 3 Retirez le [pied de stabilisation](#).

Identifiant	GUID-B63371BE-DEBB-474B-9DBB-5F047DB2CCEC
Status	Translated

Retrait du ventilateur supérieur

 **AVERTISSEMENT** : Avant d'ouvrir votre ordinateur, prenez connaissance des consignes de sécurité fournies et suivez les instructions indiquées à la section [Avant une intervention à l'intérieur de l'ordinateur](#). Après une intervention à l'intérieur de l'ordinateur, suivez les instructions indiquées à la section [Après une intervention à l'intérieur de l'ordinateur](#). Vous trouverez d'autres bonnes pratiques en matière de sécurité à la page d'accueil du site Regulatory Compliance (Conformité à la réglementation), à l'adresse www.dell.com/regulatory_compliance.

Identifiant	GUID-B9889D19-9BC7-4F08-BAB9-52E29A715A39
Status	Translated

Prérequis

- 1 Retirez le [pied de stabilisation](#).
- 2 Retirez les panneaux latéraux droit et gauche. Reportez-vous à la section « [Retrait des panneaux latéraux](#) ».

Identifiant	GUID-D6CC5ECE-7453-4833-8117-8111150303EA
Status	Translated

Procédure

- 1 Couchez le châssis sur le côté droit.
- 2 Débranchez le câble du ventilateur supérieur de son connecteur situé sur la carte système. Pour obtenir plus d'informations sur le connecteur du câble du ventilateur supérieur, reportez-vous à la section « [Composants de la carte système](#) ».
- 3 Retirez la vis (#6-32x6) qui fixe le ventilateur supérieur au châssis.

- 4 Tirez sur la patte de dégagement pour la retirer du châssis et faites pivoter le ventilateur supérieur vers la droite.
- 5 Soulevez le ventilateur supérieur pour l'extraire du châssis.

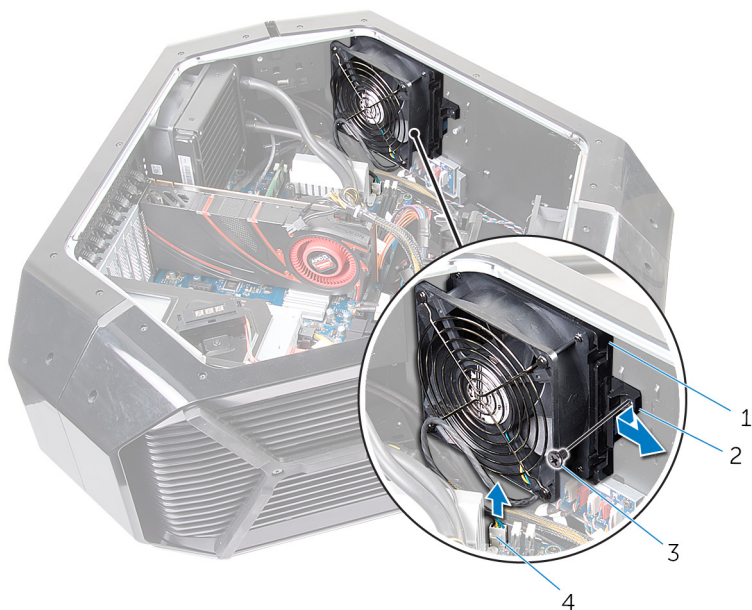

Figure 35. Retrait du ventilateur supérieur

- | | |
|-------------------------|--|
| 1 ventilateur supérieur | 2 languette de dégagement |
| 3 vis | 4 câble du ventilateur de la barrette de mémoire |

Identifiant	GUID-691AF7C7-BC54-414F-8EC6-28DA52681567
-------------	---

Status	Translated
--------	------------

Remise en place du ventilateur supérieur



AVERTISSEMENT : Avant d'ouvrir votre ordinateur, prenez connaissance des consignes de sécurité fournies et suivez les instructions indiquées à la section [Avant une intervention à l'intérieur de l'ordinateur](#). Après une intervention à l'intérieur de l'ordinateur, suivez les instructions indiquées à la section [Après une intervention à l'intérieur de l'ordinateur](#). Vous trouverez d'autres bonnes pratiques en matière de sécurité à la page d'accueil du site Regulatory Compliance (Conformité à la réglementation), à l'adresse www.dell.com/regulatory_compliance.

Identifiant	GUID-617EB6B9-90AD-4D1D-99D5-14515AE96D8C
-------------	---

Status	Translated
--------	------------

Procédure

- 1 Alignez les languettes du ventilateur supérieur aux logements situés sur le boîtier, puis faites glisser le ventilateur jusqu'à l'enclenchement pour le remettre en place.
- 2 Remettez en place la vis (n° 6-32x6) qui fixe le ventilateur supérieur au boîtier.
- 3 Branchez le câble du ventilateur supérieur au connecteur de la carte système. Pour plus d'informations sur le connecteur du câble du ventilateur supérieur, voir [Composants de la carte système](#).

Identifiant	GUID-BB0BD62D-4DD7-478F-91DB-B22419BBC6E0
Status	Translated

Étapes finales

- 1 Remettez en place les panneaux latéraux droit et gauche. Reportez-vous à la section « [Remise en place des panneaux latéraux](#) ».
- 2 Remettez en place le [pied de stabilisation](#).

Identifiant	GUID-1328A5E6-93D4-47C3-BD7C-DC41AE7FEBB5
Status	Translated

Retrait de la carte Logo Board



AVERTISSEMENT : Avant d'ouvrir votre ordinateur, prenez connaissance des consignes de sécurité fournies et suivez les instructions indiquées à la section [Avant une intervention à l'intérieur de l'ordinateur](#). Après une intervention à l'intérieur de l'ordinateur, suivez les instructions indiquées à la section [Après une intervention à l'intérieur de l'ordinateur](#). Vous trouverez d'autres bonnes pratiques en matière de sécurité à la page d'accueil du site Regulatory Compliance (Conformité à la réglementation), à l'adresse www.dell.com/regulatory_compliance.

Identifiant	GUID-EED64ABC-7033-4FA4-97A6-369298B4649F
Status	Translated

Prérequis

- 1 Retirez le [pied de stabilisation](#).
- 2 Retirez les panneaux latéraux droit et gauche. Reportez-vous à la section « [Retrait des panneaux latéraux](#) ».
- 3 Retirez le [ventilateur supérieur](#).

Identifiant	GUID-C032E7C6-D152-40F7-8597-3A6C9D4F386C
Status	Translated

Procédure



REMARQUE : Avant de les retirer, notez la façon dont les câbles sont acheminés de manière à pouvoir les acheminer correctement après avoir remis en place la carte du logo.

- 1 Couchez le châssis sur le côté droit.
- 2 Débranchez tous les câbles de la carte du logo.

- 3 Retirez la vis (#6-32x6) qui fixe la carte du logo au châssis.
- 4 Faites glisser la carte du logo pour l'extraire du châssis.

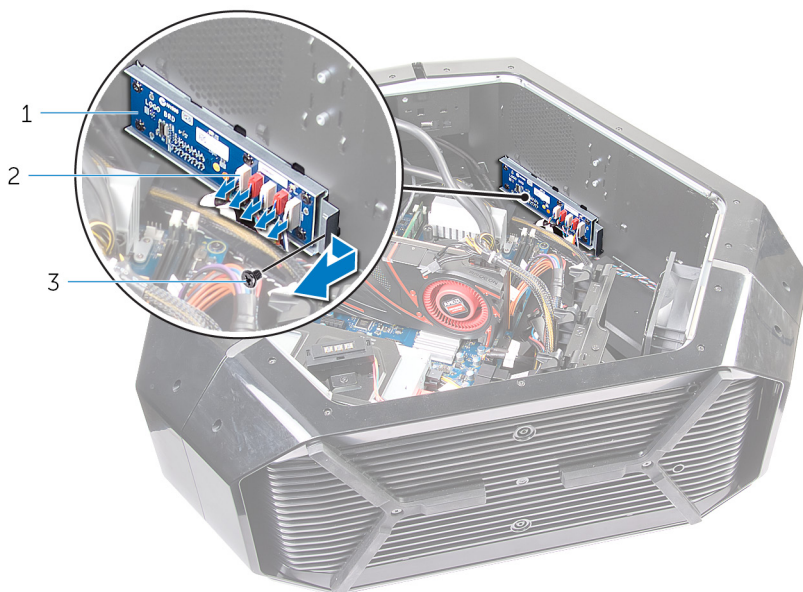

Figure 36. Retrait de la carte Logo Board

- | | | | |
|---|---------------|---|------------|
| 1 | carte du logo | 2 | connecteur |
| 3 | vis | | |
- 5 Retirez les six vis (#6-32x6) qui fixent la carte du logo au support.

6 Retirez la carte du logo du support.

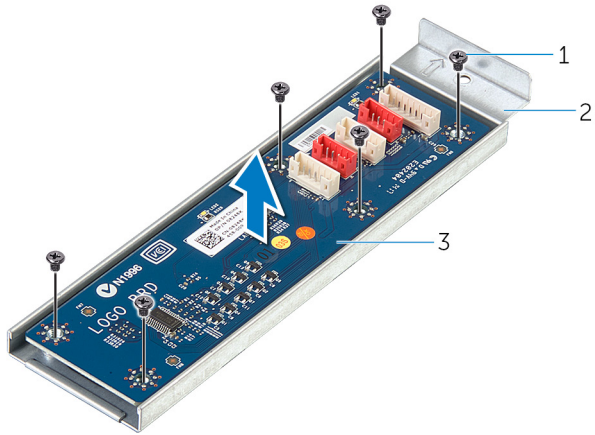

Figure 37. Retrait de la carte Logo Board

1 vis (6)

2 support de la carte du logo

3 carte du logo

Identifiant	GUID-5D4718A2-DEBB-4ABC-9F1F-7E0853060193
-------------	---

Status	Translated
--------	------------

Remise en place la carte Logo Board



AVERTISSEMENT : Avant d'ouvrir votre ordinateur, prenez connaissance des consignes de sécurité fournies et suivez les instructions indiquées à la section [Avant une intervention à l'intérieur de l'ordinateur](#). Après une intervention à l'intérieur de l'ordinateur, suivez les instructions indiquées à la section [Après une intervention à l'intérieur de l'ordinateur](#). Vous trouverez d'autres bonnes pratiques en matière de sécurité à la page d'accueil du site Regulatory Compliance (Conformité à la réglementation), à l'adresse www.dell.com/regulatory_compliance.

Identifiant	GUID-A6E9260D-9BF1-448E-BB8A-369FA0513C9D
-------------	---

Status	Translated
--------	------------

Procédure

- 1 Aalignez les trous de vis de la carte du logo avec les trous de vis sur le support et faites glisser la carte du logo en place.
- 2 Remettez en place les six vis (#6-32x6) qui fixent la carte du logo au support.
- 3 Faites glisser la carte du logo dans le châssis.
- 4 Remettez en place la vis (#6-32x6) qui fixe la carte du logo au support.
- 5 Acheminez et connectez les câbles correspondants à la carte du logo.

Identifiant	GUID-E19363D8-A87E-4F3A-BAF8-F4AA76C3514F
Status	Translated

Étapes finales

- 1 Remettez en place les panneaux latéraux droit et gauche. Reportez-vous à la section « [Remise en place des panneaux latéraux](#) ».
- 2 Remettez en place le [pied de stabilisation](#).

Identifieur	GUID-1C25F362-25CF-40CD-8A9B-2B98FB94F5FC
Status	Translated

Retrait du SSD

 **AVERTISSEMENT** : Avant d'ouvrir votre ordinateur, prenez connaissance des consignes de sécurité fournies et suivez les instructions indiquées à la section [Avant une intervention à l'intérieur de l'ordinateur](#). Après une intervention à l'intérieur de l'ordinateur, suivez les instructions indiquées à la section [Après une intervention à l'intérieur de l'ordinateur](#). Vous trouverez d'autres bonnes pratiques en matière de sécurité à la page d'accueil du site Regulatory Compliance (Conformité à la réglementation), à l'adresse www.dell.com/regulatory_compliance.

 **PRÉCAUTION** : Les disques SSD sont fragiles. Faites particulièrement attention lorsque vous manipulez le disque SSD.

 **PRÉCAUTION** : Pour éviter la perte de données, ne pas retirer le SSD lorsque l'ordinateur est en veille ou allumé.

Identifieur	GUID-A10CB4A8-33C8-48F3-81AD-3FB8E56E04FB
Status	Translated

Prérequis

- 1 Retirez le [pied de stabilisation](#).
- 2 Retirez les panneaux latéraux droit et gauche. Reportez-vous à la section « [Retrait des panneaux latéraux](#) ».

Identifieur	GUID-3F39C90B-089F-43CF-A470-245E35A69FD8
Status	Translated

Procédure

- 1 Posez le boîtier sur le côté droit.

- 2 Repérez le disque SSD sur la carte système. Pour plus d'informations sur le disque SSD, voir [Composants de la carte système](#).
- 3 Retirez la vis (M2 x 2,5) qui fixe le disque SSD à la carte système.
- 4 Faites glisser le disque SSD pour le retirer de son logement sur la carte système.

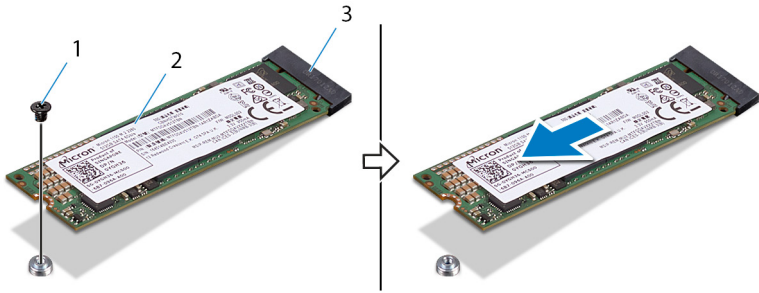

Figure 38. Retrait du SSD

1 vis

2 SSD

3 emplacement pour SSD

Identifieur	GUID-792E5316-8EFA-4894-AE68-995416D3FD47
-------------	---

Status	Translated
--------	------------

Remise en place du SSD

 **AVERTISSEMENT** : Avant d'ouvrir votre ordinateur, prenez connaissance des consignes de sécurité fournies et suivez les instructions indiquées à la section [Avant une intervention à l'intérieur de l'ordinateur](#). Après une intervention à l'intérieur de l'ordinateur, suivez les instructions indiquées à la section [Après une intervention à l'intérieur de l'ordinateur](#). Vous trouverez d'autres bonnes pratiques en matière de sécurité à la page d'accueil du site Regulatory Compliance (Conformité à la réglementation), à l'adresse www.dell.com/regulatory_compliance.

 **PRÉCAUTION** : Les disques SSD sont fragiles. Faites particulièrement attention lorsque vous manipulez le disque SSD.

Identifieur	GUID-FB7F82BC-61E4-4A3A-A341-13B7DA3F9CD6
-------------	---

Status	Translated
--------	------------

Procédure

- 1 Alignez l'encoche du disque SSD avec la languette située sur le logement du disque SSD et faites glisser le disque SSD dans son emplacement.
- 2 Alignez le trou de vis du disque SSD sur celui de la carte système.

- 3 Remettez en place la vis (M2x2,5) qui fixe le disque SSD à la carte système.

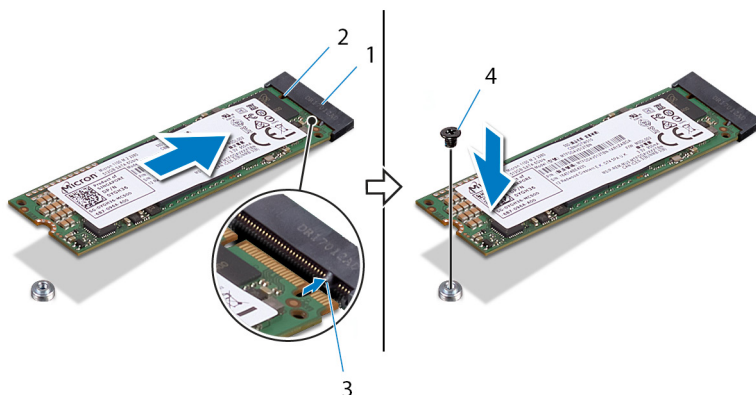

Figure 39. Remise en place du SSD

- | | |
|------------------------|-----------|
| 1 emplacement pour SSD | 2 encoche |
| 3 languette | 4 vis |

Identifieur	GUID-8AE114CE-0765-4528-8225-62CD35855A16
Status	Translated

Étapes finales

- 1 Remettez en place les panneaux latéraux droit et gauche. Reportez-vous à la section « [Remise en place des panneaux latéraux](#) ».
- 2 Remettez en place le [pied de stabilisation](#).

Identifiant	GUID-1DC3C2F6-C54E-49BF-9C07-7F46EEA5E460
-------------	---

Status	Translated
--------	------------

Retrait du ventilateur PCI



AVERTISSEMENT : Avant d'ouvrir votre ordinateur, prenez connaissance des consignes de sécurité fournies et suivez les instructions indiquées à la section [Avant une intervention à l'intérieur de l'ordinateur](#). Après une intervention à l'intérieur de l'ordinateur, suivez les instructions indiquées à la section [Après une intervention à l'intérieur de l'ordinateur](#). Vous trouverez d'autres bonnes pratiques en matière de sécurité à la page d'accueil du site Regulatory Compliance (Conformité à la réglementation), à l'adresse www.dell.com/regulatory_compliance.

Identifiant	GUID-76AA5088-08DF-4201-B7B2-A46C16EBCD99
-------------	---

Status	Translated
--------	------------

Prérequis

- 1 Retirez le [pied de stabilisation](#).
- 2 Retirez les panneaux latéraux gauche et droit. Voir [Retrait des panneaux latéraux](#).
- 3 Retrait des [cartes graphiques pleine longueur](#)

Identifiant	GUID-3E817C44-751A-4F7A-975E-651C56ADA0CB
-------------	---

Status	Translated
--------	------------

Procédure

- 1 Posez le boîtier sur le côté droit.
- 2 Retirez les quatre vis (n° 6-32x6) qui fixent le support de la carte graphique au boîtier.

- 3 Soulevez le support de la carte graphique pour le retirer du boîtier.

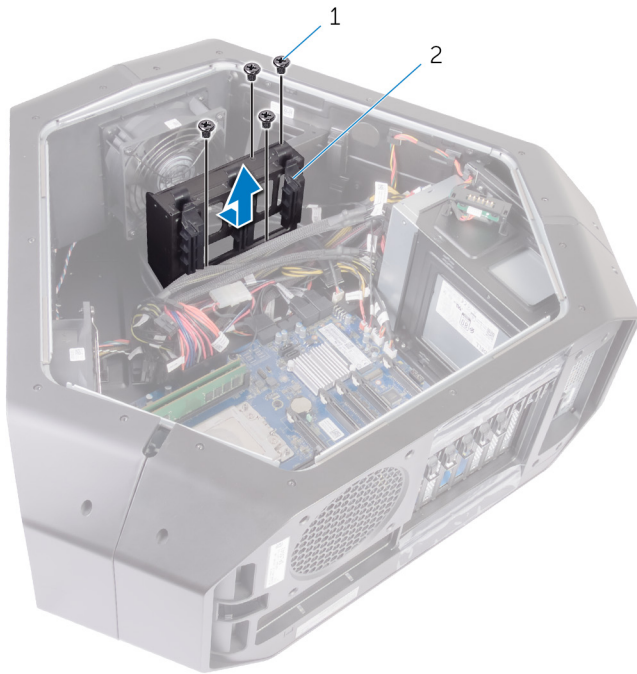

Figure 40. Retrait du ventilateur PCI

1 vis (4)

2 support de carte graphique

- 4 Retirez les deux vis (M3x5,25) qui fixent le ventilateur PCI au boîtier.

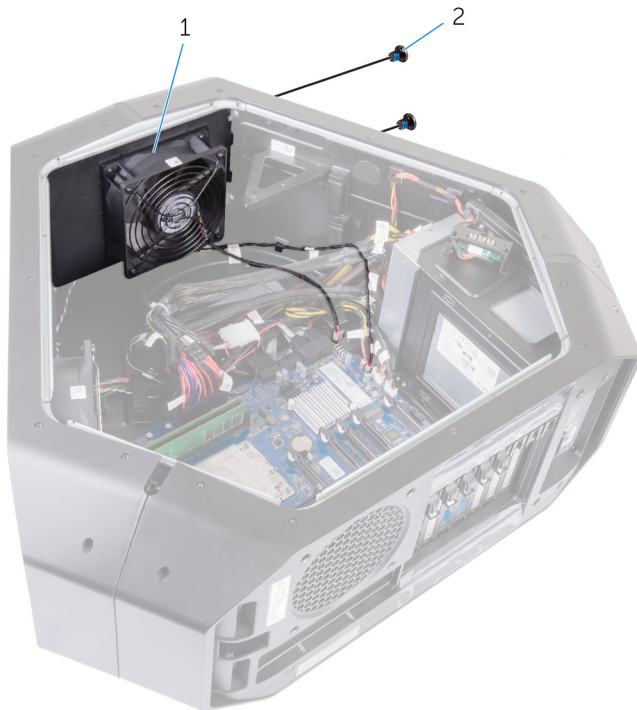

Figure 41. Retrait du ventilateur PCI

1 Ventilateur PCI

2 vis (2)

- 5 Débranchez le câble du ventilateur PCI et le câble du capteur thermique du cadre avant de leurs connecteurs sur la carte système.

- 6 Retirez le ventilateur PCI des languettes de fixation situées sur le boîtier.

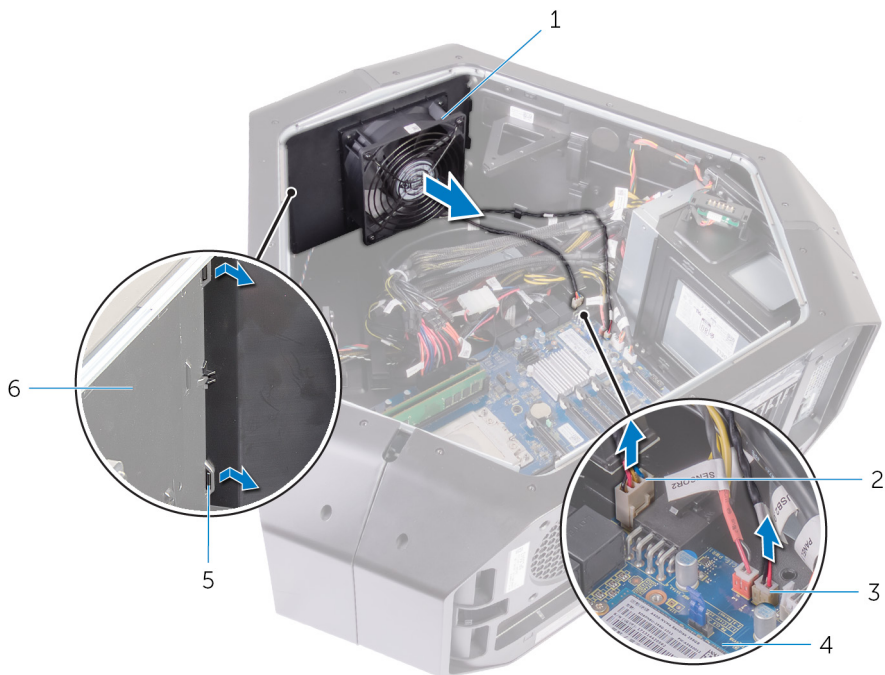

Figure 42. Retrait du ventilateur PCI

- | | |
|----------------------------|---|
| 1 Ventilateur PCI | 2 Câble du capteur thermique du cadre avant |
| 3 Câble du ventilateur PCI | 4 carte système |
| 5 languettes | 6 châssis |
- 7 Retirez les quatre vis (M5x10) qui fixent le carénage du ventilateur au ventilateur PCI.

8 Soulevez le carénage du ventilateur pour le retirer du ventilateur PCI.

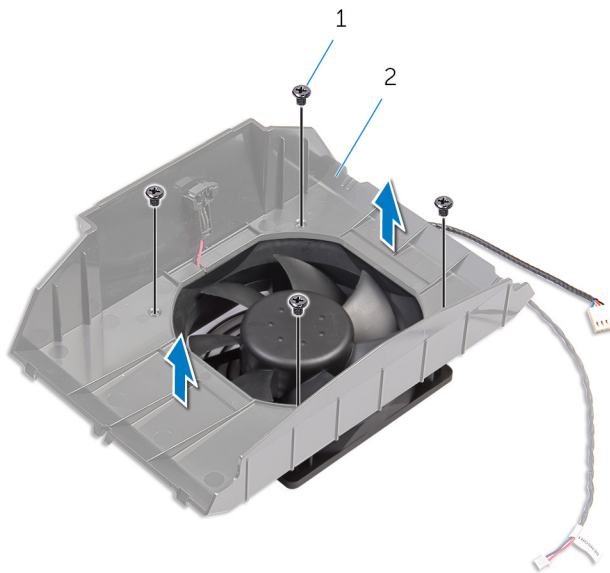

Figure 43. Retrait du ventilateur PCI

1 vis (4)

2 le carénage du ventilateur

Identifiant	GUID-1E3B3EA9-7B31-4537-8496-B18439EDE0CA
-------------	---

Status	Translated
--------	------------

Remise en place du ventilateur PCI



AVERTISSEMENT : Avant d'ouvrir votre ordinateur, prenez connaissance des consignes de sécurité fournies et suivez les instructions indiquées à la section [Avant une intervention à l'intérieur de l'ordinateur](#). Après une intervention à l'intérieur de l'ordinateur, suivez les instructions indiquées à la section [Après une intervention à l'intérieur de l'ordinateur](#). Vous trouverez d'autres bonnes pratiques en matière de sécurité à la page d'accueil du site Regulatory Compliance (Conformité à la réglementation), à l'adresse www.dell.com/regulatory_compliance.

Identifiant	GUID-86A4033A-DBD5-4722-A05B-D656C19FECDB
-------------	---

Status	Translated
--------	------------

Procédure

- 1 Aligned les pattes situées sur le carénage du ventilateur avec les fentes sur le ventilateur PCI.
- 2 Remettez en place les quatre vis (M5x10) fixant le carénage du ventilateur au ventilateur PCI.
- 3 Aligned les pattes du carénage du ventilateur PCI avec les fentes situées sur le châssis, puis faites glisser le ventilateur jusqu'à ce qu'il s'enclenche.
- 4 Connectez le câble du ventilateur PCI et le câble du capteur thermique du cadre avant aux connecteurs situés sur la carte système.
- 5 Remettez les deux vis (M3x5,25) qui fixent le ventilateur PCI au châssis.
- 6 Aligned les trous de vis situés sur le support de la carte graphique avec ceux situés sur le châssis.
- 7 Remettez en place les quatre vis (#6-32x6) qui fixent le support de la carte graphique au châssis.

Identifiant	GUID-65838D80-4BA1-4383-83A6-5385C325585A
Status	Translated

Étapes finales

- 1 Remettez en place les [cartes graphiques pleine longueur](#)
- 2 Remettez en place les panneaux latéraux gauche et droit. Voir [Remise en place des panneaux latéraux](#).
- 3 Remettez en place le [pied de stabilisation](#).

Identifiant	GUID-F7D03793-789D-4BB7-A603-FEE475550428
-------------	---

Status	Translated
--------	------------

Retrait du câble du capteur thermique du cadre avant



AVERTISSEMENT : Avant d'ouvrir votre ordinateur, prenez connaissance des consignes de sécurité fournies et suivez les instructions indiquées à la section [Avant une intervention à l'intérieur de l'ordinateur](#). Après une intervention à l'intérieur de l'ordinateur, suivez les instructions indiquées à la section [Après une intervention à l'intérieur de l'ordinateur](#). Vous trouverez d'autres bonnes pratiques en matière de sécurité à la page d'accueil du site Regulatory Compliance (Conformité à la réglementation), à l'adresse www.dell.com/regulatory_compliance.

Identifiant	GUID-E2A042B8-6ACB-4FA2-85A9-6177C6491F96
-------------	---

Status	Translated
--------	------------

Prérequis

- 1 Retirez le [pied de stabilisation](#).
- 2 Retirez les panneaux latéraux droit et gauche. Reportez-vous à la section « [Retrait des panneaux latéraux](#) ».
- 3 Retirez le [ventilateur PCI](#).

Identifiant	GUID-1BFFED98-39E1-40EB-9563-0E7530A37629
-------------	---

Status	Translated
--------	------------

Procédure



REMARQUE : Après le retrait du ventilateur PCI, localisez le capteur sur le carénage du ventilateur.

- 1 Posez le boîtier sur le côté droit.

-
- 2 Poussez la patte de dégagement et retirez le câble du capteur thermique du cadre avant du boîtier.

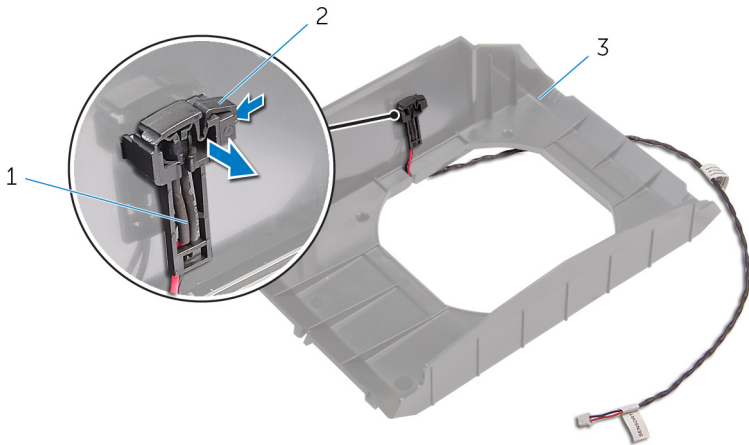

Figure 44. Retrait du câble du capteur thermique du cadre avant

- | | | | |
|---|---|---|--|
| 1 | Câble du capteur thermique du cadre avant | 2 | languette de dégagement du cadre avant |
| 3 | le carénage du ventilateur | | |

Identifiant	GUID-02E23E15-2A60-4C64-8D3B-D5D71A28EC93
-------------	---

Status	Translated
--------	------------

Remise en place du câble du capteur thermique du cadre avant



AVERTISSEMENT : Avant d'ouvrir votre ordinateur, prenez connaissance des consignes de sécurité fournies et suivez les instructions indiquées à la section [Avant une intervention à l'intérieur de l'ordinateur](#). Après une intervention à l'intérieur de l'ordinateur, suivez les instructions indiquées à la section [Après une intervention à l'intérieur de l'ordinateur](#). Vous trouverez d'autres bonnes pratiques en matière de sécurité à la page d'accueil du site Regulatory Compliance (Conformité à la réglementation), à l'adresse www.dell.com/regulatory_compliance.

Identifiant	GUID-59CFF9BB-87D7-4E9E-9AC4-4A3BBEF8F777
-------------	---

Status	Translated
--------	------------

Procédure

- 1 Acheminez le câble du capteur thermique du cadre avant dans le support.
- 2 Alignez la languette du câble du capteur thermique du cadre avant sur le boîtier.
- 3 Appuyez sur la patte de dégagement située sur le câble du capteur thermique du cadre avant pour le remettre en place.

Identifiant	GUID-A9274E35-5566-464C-9B22-E0A1D84796C9
-------------	---

Status	Translated
--------	------------

Étapes finales

- 1 Remettez en place le [ventilateur PCI](#).
- 2 Remettez en place les panneaux latéraux droit et gauche. Reportez-vous à la section « [Remise en place des panneaux latéraux](#) ».

3 Remettez en place le [pied de stabilisation](#).

Identifieur	GUID-CC46627D-115A-4F0B-ADB1-94BD82834248
-------------	---

Status	Translated
--------	------------

Dépose de l'assemblage de refroidissement liquide du processeur



AVERTISSEMENT : Avant d'ouvrir votre ordinateur, prenez connaissance des consignes de sécurité fournies et suivez les instructions indiquées à la section [Avant une intervention à l'intérieur de l'ordinateur](#). Après une intervention à l'intérieur de l'ordinateur, suivez les instructions indiquées à la section [Après une intervention à l'intérieur de l'ordinateur](#). Vous trouverez d'autres bonnes pratiques en matière de sécurité à la page d'accueil du site Regulatory Compliance (Conformité à la réglementation), à l'adresse www.dell.com/regulatory_compliance.

Identifieur	GUID-3659CDB9-D68B-4520-986B-43C01D50488E
-------------	---

Status	Translated
--------	------------

Prérequis

- 1 Retirez le [pied de stabilisation](#).
- 2 Retirez les panneaux latéraux gauche et droit. Voir [Retrait des panneaux latéraux](#).
- 3 Retirez les [modules de mémoire](#).

Identifier	GUID-DAD0FECD-F3FB-4B9A-8EE8-FDC574EF40E7
Status	Translated

Procédure

 **AVERTISSEMENT** : Malgré sa protection en plastique, l'assemblage de refroidissement liquide du processeur peut chauffer énormément au cours d'une utilisation normale. Pour éviter tout risque de brûlure, laissez-le refroidir suffisamment avant de le manipuler.

 **PRÉCAUTION** : Pour assurer un refroidissement maximal du processeur, ne touchez pas les zones de transfert de chaleur de l'assemblage de refroidissement liquide du processeur. La graisse sur les doigts peut réduire les capacités de transfert de chaleur de la graisse thermoconductible.

- 1 Couchez le châssis sur le côté droit.
- 2 Débranchez de la carte système le câble de la pompe-ventilateur de l'assemblage de refroidissement liquide du processeur. Pour obtenir plus d'informations sur le connecteur du câble du ventilateur-pompe de l'assemblage de refroidissement liquide du processeur, reportez-vous à la section « [Composants de la carte système](#) ».
- 3 Débranchez de la carte système le câble du ventilateur de l'assemblage de refroidissement liquide du processeur. Pour obtenir plus d'informations sur le connecteur du câble du ventilateur de l'assemblage de refroidissement liquide du processeur, reportez-vous à la section « [Composants de la carte système](#) ».
- 4 En suivant l'ordre indiqué sur la pompe de l'assemblage de refroidissement du processeur, desserrez les vis imperdables qui fixent cette dernière à la carte système.

- 5 Retirez les quatre vis (#6-32x6) qui fixent au châssis le ventilateur de l'assemblage de refroidissement liquide du processeur.

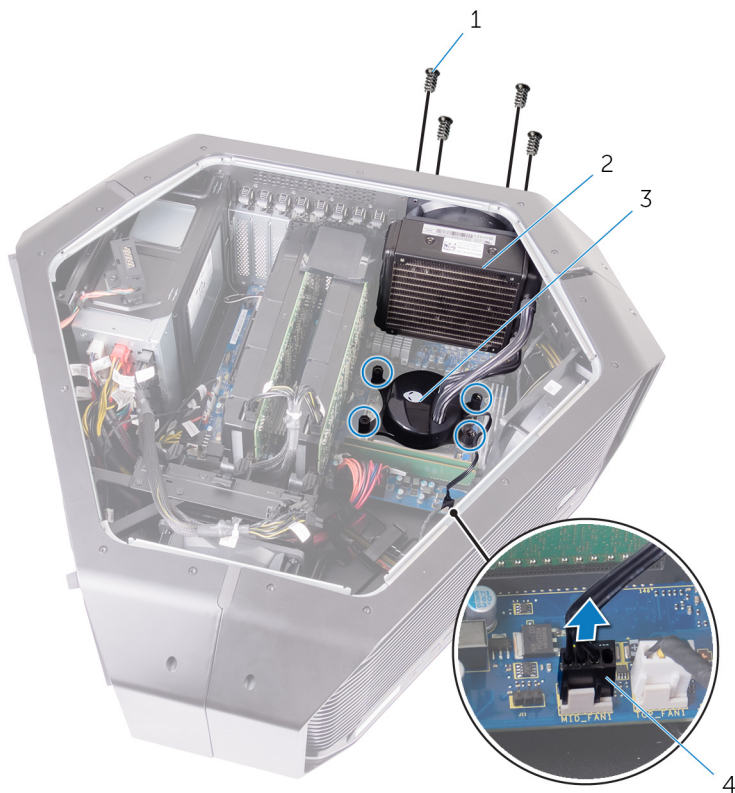

Figure 45. Dépose de l'assemblage de refroidissement liquide du processeur

- | | |
|--|---|
| 1 vis (4) | 2 ventilateur de l'assemblage de refroidissement liquide du processeur |
| 3 pompe de l'assemblage de refroidissement liquide du processeur | 4 câble du ventilateur de l'assemblage de refroidissement liquide du processeur |

- 6 Faites glisser et soulevez hors du châssis le ventilateur et la pompe de l'assemblage de refroidissement liquide du processeur.

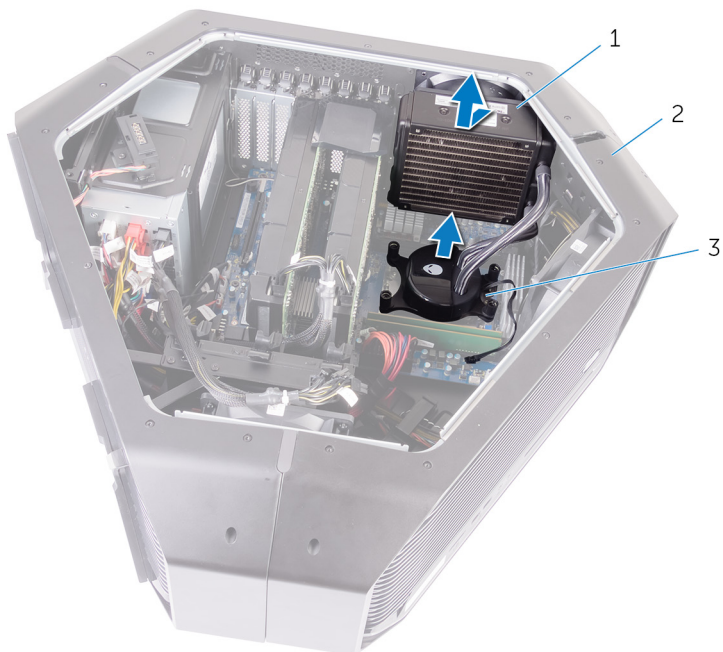

Figure 46. Dépose de l'assemblage de refroidissement liquide du processeur

- | | | | |
|---|--|---|---------|
| 1 | ventilateur de l'assemblage de refroidissement liquide du processeur | 2 | châssis |
| 3 | pompe de l'assemblage de refroidissement liquide du processeur | | |

Identifier GUID-4E68DF34-B450-4445-9013-30EE239BBCA2

Status Translated

Remise en place de l'assemblage de refroidissement liquide du processeur



AVERTISSEMENT : Avant d'ouvrir votre ordinateur, prenez connaissance des consignes de sécurité fournies et suivez les instructions indiquées à la section [Avant une intervention à l'intérieur de l'ordinateur](#). Après une intervention à l'intérieur de l'ordinateur, suivez les instructions indiquées à la section [Après une intervention à l'intérieur de l'ordinateur](#). Vous trouverez d'autres bonnes pratiques en matière de sécurité à la page d'accueil du site Regulatory Compliance (Conformité à la réglementation), à l'adresse www.dell.com/regulatory_compliance.

Identifier GUID-647999C4-A47F-48AC-9542-54768CE8A006

Status Translated

Procédure



PRÉCAUTION : Un alignement incorrect de l'assemblage de refroidissement liquide du processeur peut endommager la carte système et le processeur.

- 1 Appliquez de la graisse thermique entre le processeur et la pompe de l'assemblage de refroidissement du processeur.



REMARQUE : Vous pouvez réutiliser la graisse thermoconductible d'origine si vous réinstallez le processeur d'origine et l'assemblage de refroidissement en même temps. Si vous remplacez le processeur ou l'assemblage de refroidissement, utilisez la graisse thermique fournie dans le kit pour garantir la conductivité thermique.

- 2 Tenez dans une main la pompe de l'assemblage de refroidissement et dans l'autre main le ventilateur de l'assemblage de refroidissement.
- 3 Alignez la pompe de l'assemblage de refroidissement du processeur au-dessus du processeur, tout en maintenant le ventilateur hors du boîtier, puis fixez la pompe.
- 4 Branchez le ventilateur de l'assemblage de refroidissement et le câble ventilateur-pompe aux connecteurs de la carte système.
- 5 Alignez les trous des vis du ventilateur de l'assemblage de refroidissement aux trous des vis situés sur le boîtier.
- 6 Remettez en place les quatre vis (n° 6-32x6) qui fixent le ventilateur de l'assemblage de refroidissement au boîtier.
- 7 Serrez (dans l'ordre indiqué sur l'assemblage de refroidissement du processeur) les vis imperdables pour fixer l'assemblage de refroidissement à la carte système.

Identifiant

GUID-74FB7972-A106-4E17-8C63-5AADF152F823

Status

Translated

Étapes finales

- 1 Remettez en place les [modules de mémoire](#).
- 2 Remettez en place les panneaux latéraux gauche et droit. Voir [Retrait des panneaux latéraux](#).
- 3 Remettez en place le [pied de stabilisation](#).

Identifiant	GUID-54026723-901E-49A7-9E20-7404ECA98BFB
-------------	---

Status	Translated
--------	------------

Retrait du processeur

 **AVERTISSEMENT** : Avant d'ouvrir votre ordinateur, prenez connaissance des consignes de sécurité fournies et suivez les instructions indiquées à la section [Avant une intervention à l'intérieur de l'ordinateur](#). Après une intervention à l'intérieur de l'ordinateur, suivez les instructions indiquées à la section [Après une intervention à l'intérieur de l'ordinateur](#). Vous trouverez d'autres bonnes pratiques en matière de sécurité à la page d'accueil du site Regulatory Compliance (Conformité à la réglementation), à l'adresse www.dell.com/regulatory_compliance.

Identifiant	GUID-EA893460-F7FD-4F5F-AB9B-7F2F71C9DF94
-------------	---

Status	Translated
--------	------------

Prérequis

- 1 Retirez le [pied de stabilisation](#).
- 2 Retirez les panneaux latéraux droit et gauche. Reportez-vous à la section « [Retrait des panneaux latéraux](#) ».
- 3 Retirez le [ventilateur de l'assemblage de refroidissement liquide du processeur](#).

Identifiant	GUID-7B92DEE8-A674-4D07-A650-0087B0E3CB23
-------------	---

Status	Translated
--------	------------

Procédure

 **AVERTISSEMENT** : Le processeur risque d'être encore chaud une fois l'ordinateur arrêté. Laissez le processeur refroidir avant de le retirer.

- 1 En suivant l'ordre indiqué sur la protection du processeur (3,2,1), desserrez les vis imperdables qui fixent cette dernière à la carte système.

- 2** Ouvrez la protection du processeur.
- 3** Appuyez vers la gauche sur le levier de dégagement et écartez-le du processeur en poussant sur la droite pour le dégager de la patte de fixation.

- 4 Faites glisser le capot du processeur hors du logement du processeur.

△ PRÉCAUTION : Lorsque vous retirez le processeur, ne touchez pas les broches à l'intérieur du support et veillez à ce qu'aucun objet ne tombe sur ces broches.

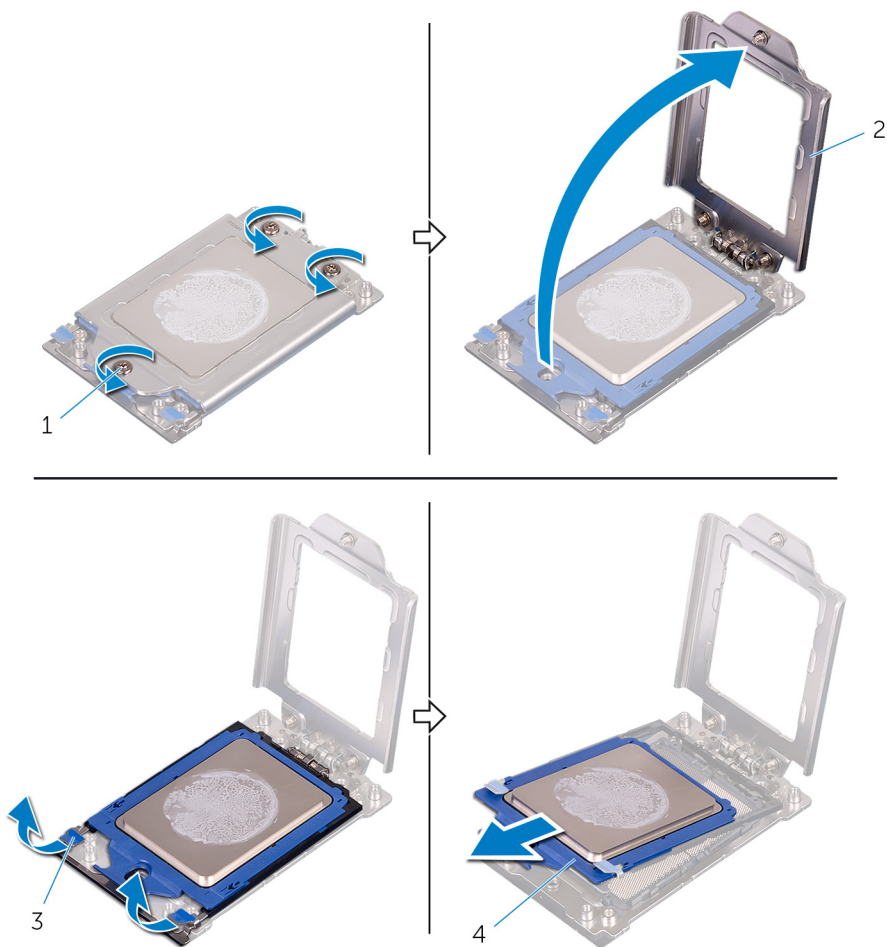

Figure 47. Retrait du processeur

1 vis (3)

2 cadre de protection du processeur



3 leviers de dégagement (2)

4 logement du processeur

Identifier GUID-08EA64DA-0940-45B5-9DEF-7609F5E6BB53

Status Translated

Remise en place du processeur

-  **AVERTISSEMENT** : Avant d'ouvrir votre ordinateur, prenez connaissance des consignes de sécurité fournies et suivez les instructions indiquées à la section [Avant une intervention à l'intérieur de l'ordinateur](#). Après une intervention à l'intérieur de l'ordinateur, suivez les instructions indiquées à la section [Après une intervention à l'intérieur de l'ordinateur](#). Vous trouverez d'autres bonnes pratiques en matière de sécurité à la page d'accueil du site Regulatory Compliance (Conformité à la réglementation), à l'adresse www.dell.com/regulatory_compliance.
-  **PRÉCAUTION** : Si vous remplacez le processeur ou le dissipateur de chaleur du processeur, utilisez la pâte thermique fournie dans le kit pour garantir une conductivité thermique optimale.
-  **REMARQUE** : Un processeur neuf est livré avec un pad thermique. Dans certains cas, le pad thermique est fixé sur le processeur.

Identifier GUID-21B3A9ED-9D58-4E75-9598-7FF588AD7DF4

Status Translated

Procédure

- 1 Faites glisser le capot du processeur dans le logement du processeur.
- 2 Appuyez sur le levier de dégagement gauche et le levier de dégagement droit situés sur le cache du processeur pour le bloquer la languette.
- 3 Mettez en place le cadre de protection du processeur.

- 4 Dans l'ordre indiqué sur le cadre de protection du processeur (1, 2 et 3), resserrez les vis imperdables pour fixer le cadre de protection du processeur à la carte système.

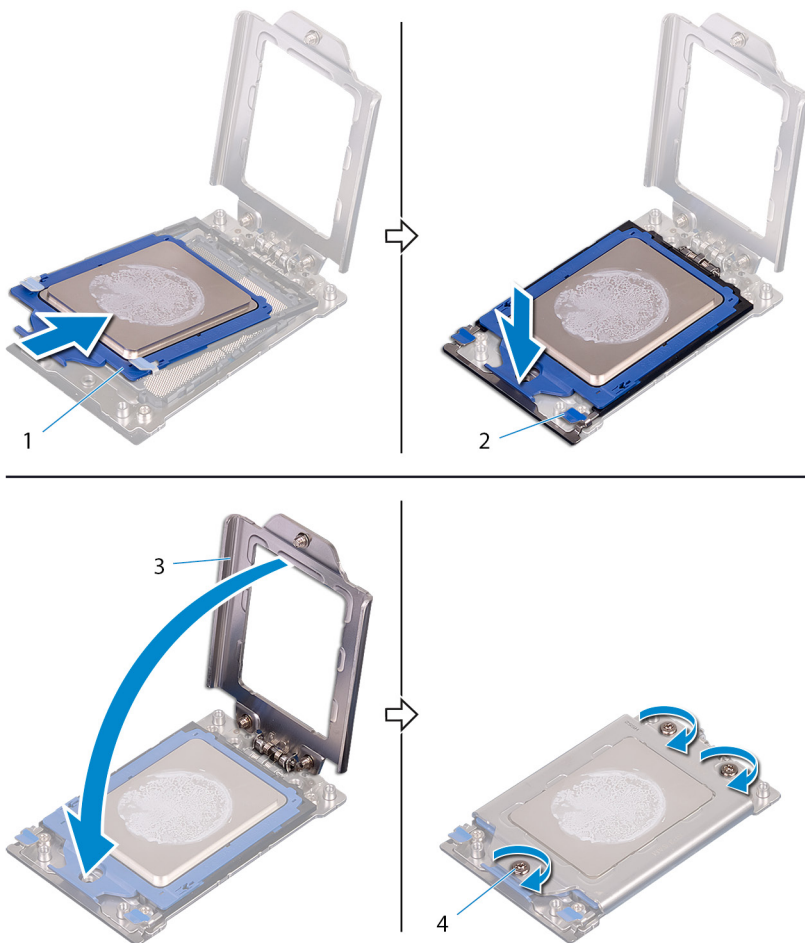

Figure 48. Remplacement du processeur

- | | | | |
|---|-----------------------------------|---|---------------------------|
| 1 | Processeur | 2 | Leviers de dégagement (2) |
| 3 | cadre de protection du processeur | 4 | vis (3) |

Identifiant	GUID-A8EAF10-7700-4BA6-9DBA-16F73B51619E
Status	Translated

Étapes finales

- 1 Remettez en place le [ventilateur de l'assemblage de refroidissement liquide du processeur](#).
- 2 Remettez en place les panneaux latéraux droit et gauche. Reportez-vous à la section « [Remise en place des panneaux latéraux](#) ».
- 3 Remettez en place le [pied de stabilisation](#).

Identifiant	GUID-1F397551-A024-4EA9-8C08-8B7FDE9D50D9
-------------	---

Status	Translated
--------	------------

Retrait du bloc d'alimentation



AVERTISSEMENT : Avant d'ouvrir votre ordinateur, prenez connaissance des consignes de sécurité fournies et suivez les instructions indiquées à la section [Avant une intervention à l'intérieur de l'ordinateur](#). Après une intervention à l'intérieur de l'ordinateur, suivez les instructions indiquées à la section [Après une intervention à l'intérieur de l'ordinateur](#). Vous trouverez d'autres bonnes pratiques en matière de sécurité à la page d'accueil du site Regulatory Compliance (Conformité à la réglementation), à l'adresse www.dell.com/regulatory_compliance.

Identifiant	GUID-059F36F3-7F0F-421A-A8AF-570B928B1065
-------------	---

Status	Translated
--------	------------

Prérequis

- 1 Retirez le [pied de stabilisation](#).
- 2 Retirez les panneaux latéraux gauche et droit. Voir [Retrait des panneaux latéraux](#).
- 3 Retirez les [cartes graphiques](#).
- 4 Retirez les [cartes graphiques pleine longueur](#).

Identifiant	GUID-5D12CFB9-ECF5-47A9-A918-1CF481F8E404
-------------	---

Status	Translated
--------	------------

Procédure



REMARQUE : Notez l'acheminement des câbles que vous retirez de manière à pouvoir les repositionner correctement après la remise en place de l'alimentation.

- 1 Posez le boîtier sur le côté droit.

- 2 Appuyez sur les pattes de dégagement des câbles d'alimentation et débranchez tous les câbles du bloc d'alimentation.
- 3 Retirez les quatre vis (6-32 x 6) de fixation du bloc d'alimentation à l'arrière du boîtier.

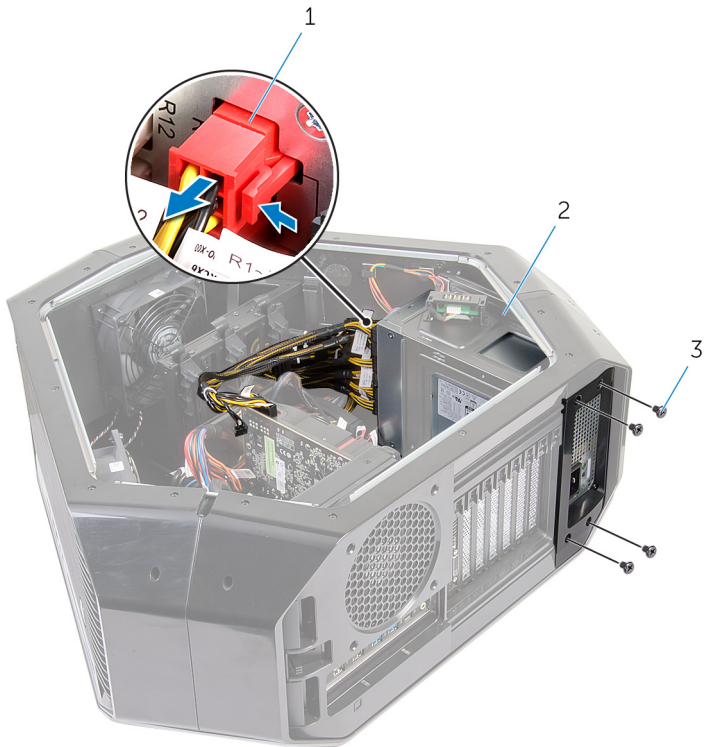

Figure 49. Retrait du bloc d'alimentation

- | | | | |
|---|----------------------|---|---------------------|
| 1 | câble d'alimentation | 2 | bloc d'alimentation |
| 3 | vis (4) | | |

- 4 Soulevez le capot du bloc d'alimentation pour le retirer du boîtier.



Figure 50. Retrait du bloc d'alimentation

1 bloc d'alimentation

2 Capot du bloc d'alimentation

- 5 Faites glisser le bloc d'alimentation pour le sortir par l'arrière du boîtier et retirez-le de l'ordinateur.



Figure 51. Retrait du bloc d'alimentation

1 châssis

2 bloc d'alimentation

- 6 Faites glisser le support métallique du bloc d'alimentation et retirez-le.

Identifieur	GUID-CCFAEC7A-D969-4E76-B806-44830D484EDD
-------------	---

Status	Translated
--------	------------

Remise en place du bloc d'alimentation



AVERTISSEMENT : Avant d'ouvrir votre ordinateur, prenez connaissance des consignes de sécurité fournies et suivez les instructions indiquées à la section [Avant une intervention à l'intérieur de l'ordinateur](#). Après une intervention à l'intérieur de l'ordinateur, suivez les instructions indiquées à la section [Après une intervention à l'intérieur de l'ordinateur](#). Vous trouverez d'autres bonnes pratiques en matière de sécurité à la page d'accueil du site Regulatory Compliance (Conformité à la réglementation), à l'adresse www.dell.com/regulatory_compliance.

Identifieur	GUID-87C062B2-8D6A-49E3-8AC6-CBC5D0821D4B
-------------	---

Status	Translated
--------	------------

Procédure



AVERTISSEMENT : Les câbles et ports à l'arrière du bloc d'alimentation sont codés par couleur pour indiquer la puissance d'alimentation différente. Assurez-vous de brancher le câble au port approprié. Sinon, vous risqueriez d'endommager le bloc d'alimentation et/ou les composants du système.

- 1 Faites glisser le bloc d'alimentation dans le support en métal.

-
- 2 Appuyez de manière prolongée sur la patte de fixation située sur le châssis et faites glisser le bloc d'alimentation dans le châssis jusqu'à ce qu'il se mette en position.

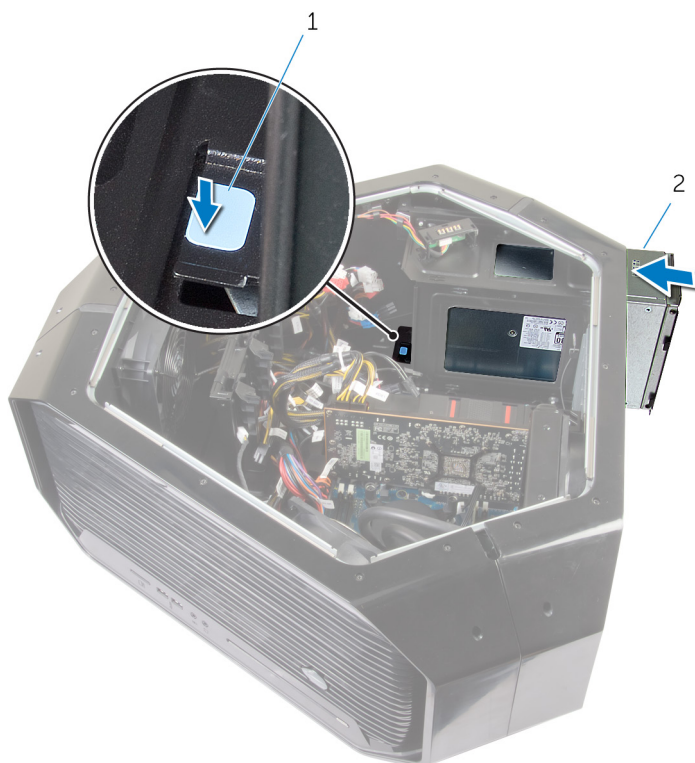

Figure 52. Remise en place du bloc d'alimentation

- | | | | |
|---|-----------------------|---|---------------------|
| 1 | languette de fixation | 2 | bloc d'alimentation |
|---|-----------------------|---|---------------------|
- -
 - 3 Alignez l'encoche sur le capot du bloc d'alimentation avec la patte du châssis.
 - 4 Faites glisser le capot du bloc d'alimentation vers les pattes jusqu'à ce qu'il s'enclenche.
 - 5 Remettez en place les quatre vis (#6-32x6) qui fixent le bloc d'alimentation au cadre.
 - 6 Connectez le câble d'alimentation au bloc d'alimentation.

Identifiant	GUID-9372F047-3C1D-4B13-A9F5-A2629DB8936B
Status	Translated

Étapes finales

- 1 Remettez en place les [cartes graphiques pleine longueur](#).
- 2 Remettez en place [plusieurs cartes graphiques](#).
- 3 Remettez en place les panneaux latéraux droit et gauche. Reportez-vous à la section « [Retrait des panneaux latéraux](#) ».
- 4 Remettez en place le [pied de stabilisation](#).

Identifier	GUID-B54497E8-5AD5-4FF9-AD4A-F32FDBEDE1E8
------------	---

Status	Translated
--------	------------

Retrait de la carte système



AVERTISSEMENT : Avant d'ouvrir votre ordinateur, prenez connaissance des consignes de sécurité fournies et suivez les instructions indiquées à la section [Avant une intervention à l'intérieur de l'ordinateur](#). Après une intervention à l'intérieur de l'ordinateur, suivez les instructions indiquées à la section [Après une intervention à l'intérieur de l'ordinateur](#). Vous trouverez d'autres bonnes pratiques en matière de sécurité à la page d'accueil du site Regulatory Compliance (Conformité à la réglementation), à l'adresse www.dell.com/regulatory_compliance.



REMARQUE : Le numéro de service de votre ordinateur est indiqué sur la carte système. Après avoir remis en place la carte système, vous devez saisir le numéro de service dans le programme de configuration du BIOS.



REMARQUE : Le remplacement de la carte système supprime toutes modifications apportées au BIOS à l'aide du programme de configuration du BIOS. Vous devez apporter les modifications appropriées à nouveau après la remise en place de la carte système.



REMARQUE : Avant de déconnecter les câbles de la carte système, notez l'emplacement des connecteurs afin de replacer les câbles correctement lorsque vous réinstallerez la carte système.

Identifier	GUID-61DD1241-CCF8-4AF8-A515-BD6BC308D38E
------------	---

Status	Translated
--------	------------

Prérequis

- 1 Retirez les panneaux latéraux gauche et droit. Voir [Retrait des panneaux latéraux](#).
- 2 Retirez le [ventilateur supérieur](#).
- 3 Retirez la [carte graphique](#).

- 4 Retirez les [cartes graphiques](#).
- 5 Retirez les [modules de mémoire](#).
- 6 Retirez l'[assemblage de refroidissement du processeur](#).
- 7 Retirez la [carte sans fil](#).

Identifiant	GUID-CCE59238-2A94-4102-B9EB-83CBC42E2962
Status	Translated

Procédure

 **REMARQUE** : Avant de les retirer, notez la façon dont les câbles sont acheminés de manière à pouvoir les acheminer correctement après avoir remis en place la carte système. Pour obtenir des informations sur les connecteurs situés sur la carte système, reportez-vous à la section « [Composants de la carte système](#) ».

- 1 Couchez le châssis sur le côté droit.
- 2 Déconnectez tous les câbles connectés à l'assemblage de la carte système.
- 3 Retirez les neuf vis (#6-32x6) qui fixent l'assemblage de la carte système au châssis.

- 4 Soulevez l'assemblage de la carte système pour le séparer du châssis.

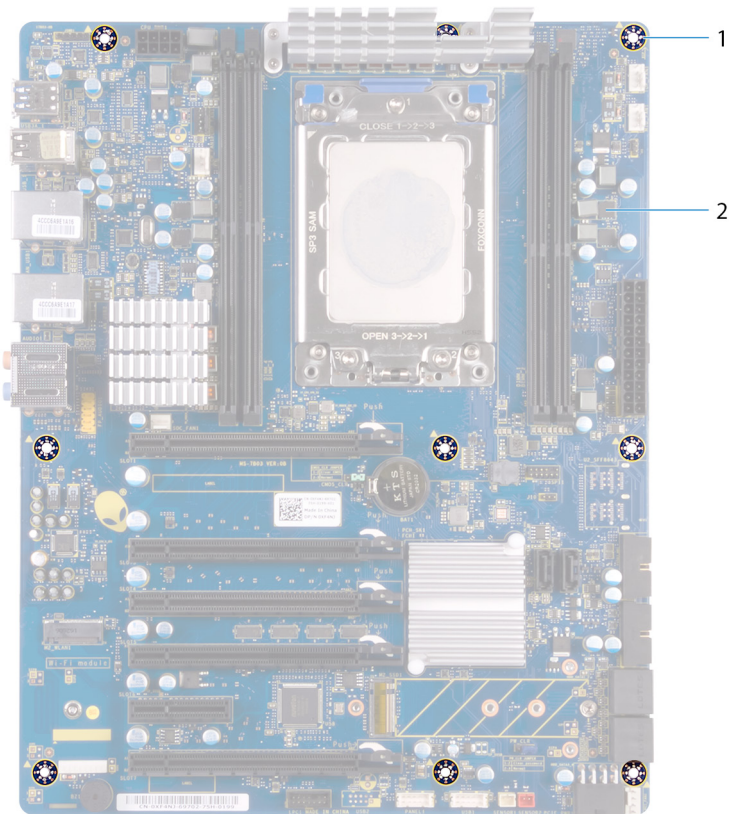

Figure 53. Retrait de la carte système

1 vis (9)

2 carte système

- 5 Retirez le [processeur](#).

Identifiant	GUID-67274E98-E2F1-4B7B-A903-F38BA6B62028
Status	Translated

Remise en place de la carte système

 **AVERTISSEMENT** : Avant d'ouvrir votre ordinateur, prenez connaissance des consignes de sécurité fournies et suivez les instructions indiquées à la section [Avant une intervention à l'intérieur de l'ordinateur](#). Après une intervention à l'intérieur de l'ordinateur, suivez les instructions indiquées à la section [Après une intervention à l'intérieur de l'ordinateur](#). Vous trouverez d'autres bonnes pratiques en matière de sécurité à la page d'accueil du site Regulatory Compliance (Conformité à la réglementation), à l'adresse www.dell.com/regulatory_compliance.

 **REMARQUE** : Le numéro de service de votre ordinateur est indiqué sur la carte système. Après avoir remis en place la carte système, vous devez saisir le numéro de service dans le programme de configuration du BIOS.

 **REMARQUE** : Le remplacement de la carte système supprime toutes modifications apportées au BIOS à l'aide du programme de configuration du BIOS. Vous devez apporter les modifications appropriées à nouveau après la remise en place de la carte système.

Identifiant	GUID-F2164131-D529-4B45-8168-6A53FD1A4648
Status	Translated

Procédure

- 1 Remettez en place le [processeur](#).
- 2 Alignez les ports sur l'assemblage de la carte système avec les fentes situées sur le châssis et remplacez l'assemblage de la carte système.
- 3 Réinstallez les neuf vis (#6-32x6) qui fixent l'assemblage de la carte système au châssis.

- 4 Acheminez et connectez les câbles que vous avez déconnectés de l'assemblage de la carte système.



REMARQUE : Pour obtenir des informations sur les connecteurs situés sur la carte système, reportez-vous à la section « [Composants de la carte système](#) ».

Identifieur	GUID-01A7C5D3-CA1C-4F43-8D71-3DDCB3E00267
Status	Translated

Étapes finales

- 1 Remettez en place l'[assemblage de refroidissement liquide du processeur](#).
- 2 Remettez en place les [modules de mémoire](#).
- 3 Remettez en place la [carte graphique](#).
- 4 Remettez en place les [cartes graphiques](#).
- 5 Remettez en place le [ventilateur supérieur](#).
- 6 Remettez en place la [carte sans fil](#).
- 7 Remettez en place les panneaux latéraux gauche et droit. Voir [Remise en place des panneaux latéraux](#).
- 8 Remettez en place le [pied de stabilisation](#).

Identifiant	GUID-2483E809-7AD3-4BB1-A894-DF652F69715A
-------------	---

Status	Translated
--------	------------

Retrait des poignées

 **AVERTISSEMENT** : Avant d'ouvrir votre ordinateur, prenez connaissance des consignes de sécurité fournies et suivez les instructions indiquées à la section [Avant une intervention à l'intérieur de l'ordinateur](#). Après une intervention à l'intérieur de l'ordinateur, suivez les instructions indiquées à la section [Après une intervention à l'intérieur de l'ordinateur](#). Vous trouverez d'autres bonnes pratiques en matière de sécurité à la page d'accueil du site Regulatory Compliance (Conformité à la réglementation), à l'adresse www.dell.com/regulatory_compliance.

Identifiant	GUID-AE9A3D49-0626-4AB2-99F4-62362472D5BF
-------------	---

Status	Translated
--------	------------

Prérequis

- 1 Retirez le [pied de stabilisation](#).
- 2 Retirez les panneaux latéraux droit et gauche. Reportez-vous à la section « [Retrait des panneaux latéraux](#) ».

Identifier

GUID-E6ECEA82-2D2C-4867-A876-664917EC34DD

Status

Translated

Procédure

- 1 Retirez les sept vis (#6-32x6,5) qui fixent la poignée arrière au côté gauche du châssis.



Figure 54. Retrait des vis

1 vis (7)

2 châssis

3 poignée arrière

- 2 Retirez les sept vis (#6-32x6,5) qui fixent la poignée arrière au côté droit du châssis.

- 3 Appuyez sur la poignée arrière pour dégager la patte de fixation et retirer la poignée arrière.



Figure 55. Retrait de la poignée arrière

1 vis (7)

2 poignée arrière

3 châssis

- 4 Retirez les sept vis (#6-32x6,5) qui fixent la poignée avant au côté gauche du châssis.



Figure 56. Retrait des vis

1 vis (7)

2 châssis

3 poignée avant

- 5 Retirez les sept vis (#6-32x6,5) qui fixent la poignée avant au côté droit du châssis.

- 6 Appuyez sur la poignée avant pour dégager la patte de fixation et retirer la poignée avant.

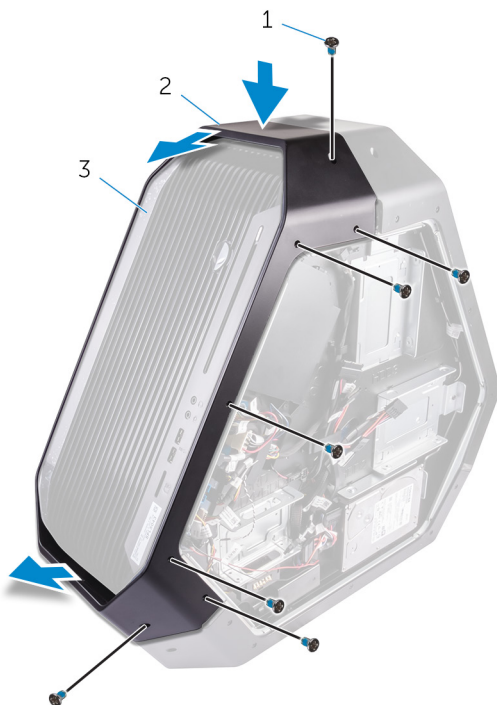

Figure 57. Retrait de la poignée avant

1 vis (7)

2 poignée avant

3 châssis

- 7 Retirez les sept vis (#6-32x6,5) qui fixent la poignée inférieure au côté gauche du châssis.

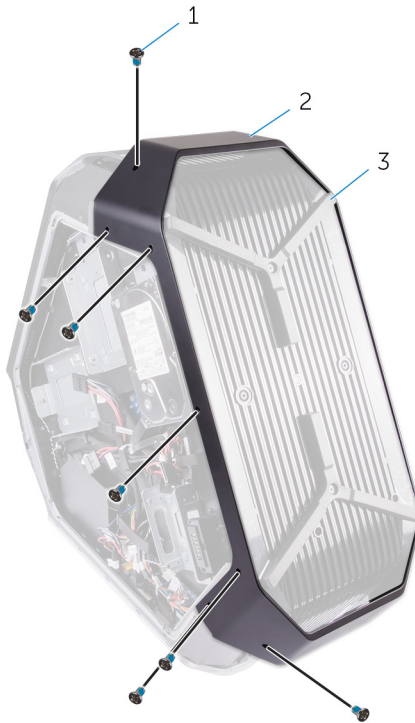

Figure 58. Retrait des vis

1 vis (7)

2 poignée inférieure

3 châssis

- 8 Retirez les sept vis (#6-32x6,5) qui fixent la poignée inférieure au côté droit du châssis.

- 9 Appuyez sur la poignée inférieure pour dégager la patte de fixation et retirer la poignée inférieure.



Figure 59. Retrait de la poignée inférieure

1 vis (7)

2 châssis

3 poignée inférieure

Identifieur	GUID-24B90AEE-F5F2-4629-A7DD-DC9C81324F20
-------------	---

Status	Translated
--------	------------

Remise en place des poignées



AVERTISSEMENT : Avant d'ouvrir votre ordinateur, prenez connaissance des consignes de sécurité fournies et suivez les instructions indiquées à la section [Avant une intervention à l'intérieur de l'ordinateur](#). Après une intervention à l'intérieur de l'ordinateur, suivez les instructions indiquées à la section [Après une intervention à l'intérieur de l'ordinateur](#). Vous trouverez d'autres bonnes pratiques en matière de sécurité à la page d'accueil du site Regulatory Compliance (Conformité à la réglementation), à l'adresse www.dell.com/regulatory_compliance.

Identifieur	GUID-63B9DC9D-7F8C-4CE0-AD5C-7CE92C8A3E2C
-------------	---

Status	Translated
--------	------------

Procédure

- 1 Alignez et placez la poignée inférieure dans le logement et enclenchez-la au boîtier.
- 2 Remettez en place les sept vis (#6-32x6,5) qui fixent la poignée inférieure au côté gauche du boîtier.
- 3 Remettez en place les sept vis (#6-32x6,5) qui fixent la poignée inférieure au côté droit du boîtier.
- 4 Alignez et placez la poignée avant dans le logement et enclenchez-la au boîtier.
- 5 Remettez en place les sept vis (#6-32x6,5) qui fixent la poignée avant au côté gauche du boîtier.
- 6 Remettez en place les sept vis (#6-32x6,5) qui fixent la poignée avant au côté droit du boîtier.
- 7 Alignez et placez la poignée arrière dans le logement et enclenchez-la au boîtier.
- 8 Remettez en place les sept vis (#6-32x6,5) qui fixent la poignée arrière au côté gauche du boîtier.

- 9 Remettez en place les sept vis (#6-32x6,5) qui fixent la poignée arrière au côté droit du boîtier.

Identifiant	GUID-FE4DA1F1-9E2F-4874-B9EE-588CC0B1157F
Status	Translated

Étapes finales

- 1 Remettez en place les panneaux latéraux droit et gauche. Reportez-vous à la section « [Remise en place des panneaux latéraux](#) ».
- 2 Remettez en place le [pied de stabilisation](#).

Identifiant	GUID-E782B6FD-6208-4460-8AD1-2CF3F3D81247
Status	Translated

Retrait du cadre avant

 **AVERTISSEMENT** : Avant d'ouvrir votre ordinateur, prenez connaissance des consignes de sécurité fournies et suivez les instructions indiquées à la section [Avant une intervention à l'intérieur de l'ordinateur](#). Après une intervention à l'intérieur de l'ordinateur, suivez les instructions indiquées à la section [Après une intervention à l'intérieur de l'ordinateur](#). Vous trouverez d'autres bonnes pratiques en matière de sécurité à la page d'accueil du site Regulatory Compliance (Conformité à la réglementation), à l'adresse www.dell.com/regulatory_compliance.

Identifiant	GUID-A4278395-85DD-4280-B7FC-F25E738B84A9
Status	Translated

Prérequis

- 1 Retirez le [pied de stabilisation](#).
- 2 Retirez les panneaux latéraux droit et gauche. Reportez-vous à la section « [Retrait des panneaux latéraux](#) ».
- 3 Retirez les [poignées](#).

Identifier

GUID-E38D54AE-7660-4597-B71E-3BD7FE9BC457

Status

Translated

Procédure

- 1 Retirez les quatre vis (#6-32x6) qui fixent le cadre avant aux parties inférieure et supérieure du châssis.



Figure 60. Retrait des vis

- | | | | |
|---|---------|---|-------------|
| 1 | vis (4) | 2 | cadre avant |
|---|---------|---|-------------|
- 2 Retirez les deux vis (#6-32x5,2) depuis l'intérieur, afin de fixer le cadre avant au côté gauche du châssis.
 - 3 Retirez la vis (6-32x5,2) depuis l'intérieur, afin de fixer le cadre avant au côté droit du châssis.

- 4 Dégagez les pattes depuis l'intérieur du châssis sur le côté droit, afin de fixer le cadre avant au châssis.

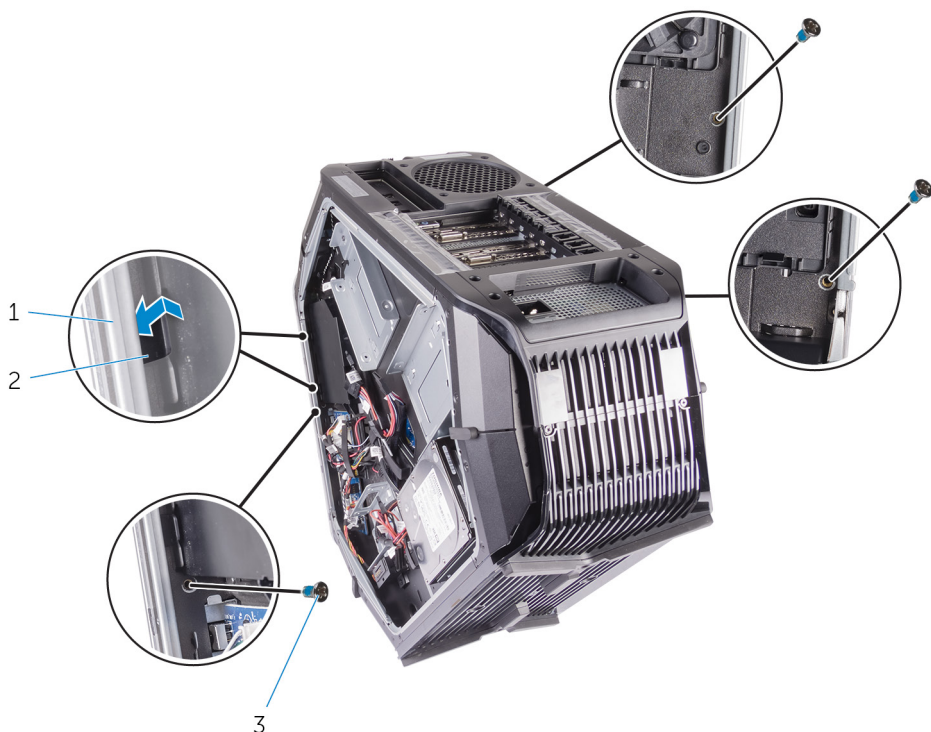

Figure 61. Retrait des vis

1 châssis

2 languettes (2)

3 vis (3)

- 5 Tirez sur le connecteur vers le bas, puis débranchez du cadre avant les câbles de l'éclairage inférieur.
- 6 Tirez sur le connecteur vers le bas, puis débranchez du cadre avant les câbles de l'éclairage supérieur.

7 Tirez sur le cadre avant pour l'extraire du châssis.



Figure 62. Retrait du cadre avant

1 cadre avant

2 câbles de l'éclairage

Identifiant	GUID-60F23EC0-94F6-45C6-B6CD-17F914DA5206
-------------	---

Status	Translated
--------	------------

Remise en place du cadre avant



AVERTISSEMENT : Avant d'ouvrir votre ordinateur, prenez connaissance des consignes de sécurité fournies et suivez les instructions indiquées à la section [Avant une intervention à l'intérieur de l'ordinateur](#). Après une intervention à l'intérieur de l'ordinateur, suivez les instructions indiquées à la section [Après une intervention à l'intérieur de l'ordinateur](#). Vous trouverez d'autres bonnes pratiques en matière de sécurité à la page d'accueil du site Regulatory Compliance (Conformité à la réglementation), à l'adresse www.dell.com/regulatory_compliance.

Identifiant	GUID-3ED4BAD7-1B97-4494-88A7-A103AE7720BE
-------------	---

Status	Translated
--------	------------

Procédure

- 1 Aligned les languettes situées dans le boîtier sur les côtés droit et gauche, mettez en place le cadre avant et enclenchez-le.
- 2 Branchez les câbles d'éclairage supérieurs au cadre avant.
- 3 Branchez les câbles d'éclairage inférieurs au cadre avant.
- 4 Remettez en place la vis (6-32x5,2) à l'intérieur pour fixer le cadre avant sur le côté droit du boîtier.
- 5 Remettez en place les deux vis (6-32x5,2) à l'intérieur pour fixer le cadre avant sur le côté gauche du boîtier.
- 6 Remettez en place les quatre vis (n° 6-32x6) pour fixer le cadre avant à la partie inférieure et supérieure du boîtier.

Identifiant	GUID-13B7DD31-0A95-4E70-BD07-5049AFBF6483
Status	Translated

Étapes finales

- 1 Remettez en place les [poignées](#).
- 2 Remettez en place les panneaux latéraux gauche et droit. Voir [Remise en place des panneaux latéraux](#).
- 3 Remettez en place le [pied de stabilisation](#).

Identifieur	GUID-8F0D3C38-955D-44CB-91DF-3D9F730B5E63
-------------	---

Status	Translated
--------	------------

Retrait de la carte du bouton d'éjection du lecteur optique



AVERTISSEMENT : Avant d'ouvrir votre ordinateur, prenez connaissance des consignes de sécurité fournies et suivez les instructions indiquées à la section [Avant une intervention à l'intérieur de l'ordinateur](#). Après une intervention à l'intérieur de l'ordinateur, suivez les instructions indiquées à la section [Après une intervention à l'intérieur de l'ordinateur](#). Vous trouverez d'autres bonnes pratiques en matière de sécurité à la page d'accueil du site Regulatory Compliance (Conformité à la réglementation), à l'adresse www.dell.com/regulatory_compliance.

Identifieur	GUID-83600904-669D-4FF9-B3D7-D39A73DE77C2
-------------	---

Status	Translated
--------	------------

Prérequis

- 1 Retirez le [pied de stabilisation](#).
- 2 Retirez les panneaux latéraux droit et gauche. Reportez-vous à la section « [Retrait des panneaux latéraux](#) ».
- 3 Retirez les [poignées](#).
- 4 Retirez le [cadre avant](#).

Identifier GUID-401980E8-2065-43CC-8347-F8A49676D4D4

Status Translated

Procédure

- 1 Débranchez le câble de la carte du bouton d'éjection du lecteur optique de la carte d'E/S.

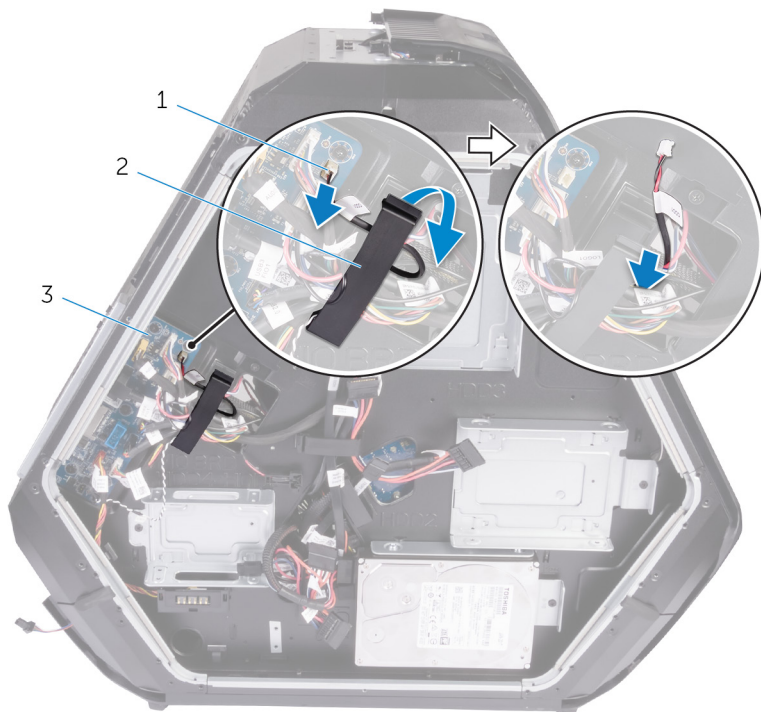

Figure 63. Retrait du câble de la carte du bouton d'éjection du lecteur optique

- | | | | |
|---|---|---|---------------------|
| 1 | Câble de la carte du bouton d'éjection du lecteur optique | 2 | attache de fixation |
| 3 | Carte d'E/S | | |

- 2 Ouvrez les attaches de fixation du câble du bouton d'éjection du lecteur optique au boîtier.

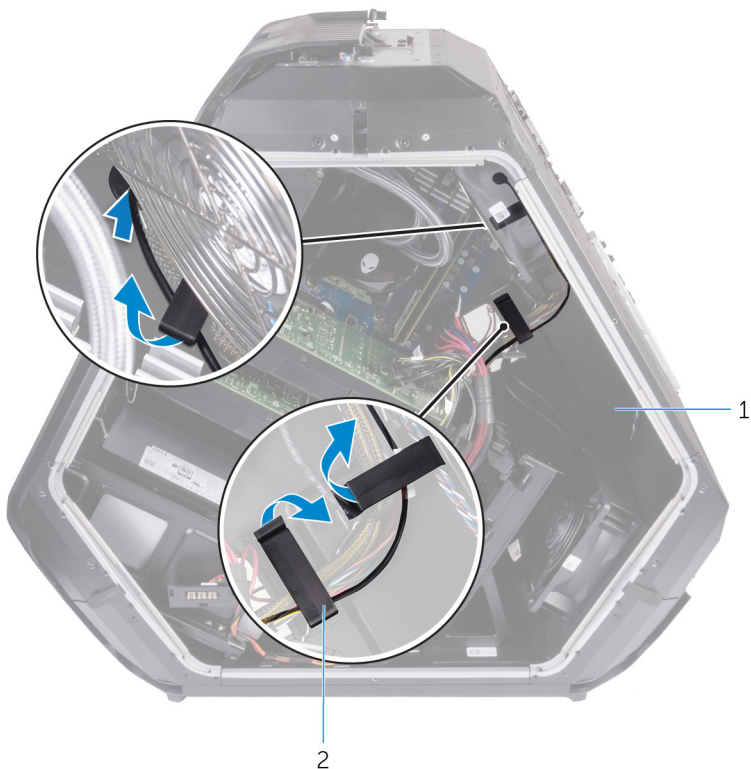

Figure 64. Retrait du câble de la carte du bouton d'éjection du lecteur optique

1 châssis

2 attaches de fixation

- 3 Retirez les deux vis (n° 6-32x6) qui fixent la carte du bouton d'éjection du lecteur optique au boîtier.

- 4 Retirez la carte du bouton d'éjection du lecteur optique, avec le câble, du boîtier.

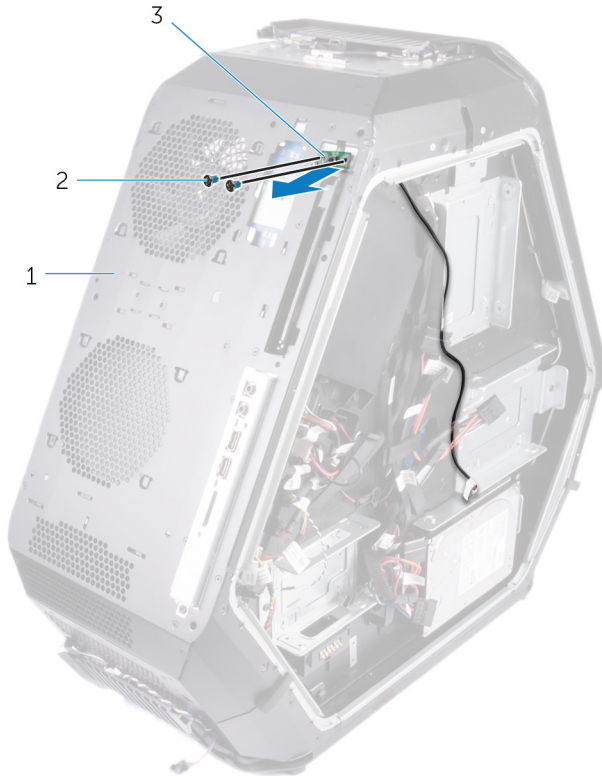

Figure 65. Retrait de la carte du bouton d'éjection du lecteur optique

- | | | | |
|---|---|---|---------|
| 1 | Carte du bouton d'éjection du lecteur optique | 2 | vis (2) |
| 3 | châssis | | |

Identifiant	GUID-DFDA6ADD-3428-4E55-A303-7D33B83CFA0D
Status	Translated

Remise en place de la carte du bouton d'éjection du lecteur optique



AVERTISSEMENT : Avant d'ouvrir votre ordinateur, prenez connaissance des consignes de sécurité fournies et suivez les instructions indiquées à la section [Avant une intervention à l'intérieur de l'ordinateur](#). Après une intervention à l'intérieur de l'ordinateur, suivez les instructions indiquées à la section [Après une intervention à l'intérieur de l'ordinateur](#). Vous trouverez d'autres bonnes pratiques en matière de sécurité à la page d'accueil du site Regulatory Compliance (Conformité à la réglementation), à l'adresse www.dell.com/regulatory_compliance.

Identifiant	GUID-30206DD2-5978-4117-A449-9222751B9EB0
Status	Translated

Procédure

- 1 Aligned and position the optical drive eject button card with the cable on the chassis.
- 2 Reinstall the two screws (part number 6-32x6) that secure the optical drive eject button card to the chassis.
- 3 Secure the cable of the optical drive eject button card to the chassis with the mounting tabs.
- 4 Connect the cable of the optical drive eject button card to the E/S card.

Identifiant	GUID-88A228BC-92AB-48D8-A418-8143B8832E6A
Status	Translated

Étapes finales

- 1 Remettez en place le [cadre avant](#).
- 2 Remettez en place les [poignées](#).
- 3 Remettez en place les panneaux latéraux droit et gauche. Reportez-vous à la section « [Remise en place des panneaux latéraux](#) ».
- 4 Remettez en place le [pied de stabilisation](#).

Identifiant	GUID-45EC3E3E-B9FE-488F-9733-3C406C5D899A
-------------	---

Status	Translated
--------	------------

Retrait du cadre arrière



AVERTISSEMENT : Avant d'ouvrir votre ordinateur, prenez connaissance des consignes de sécurité fournies et suivez les instructions indiquées à la section [Avant une intervention à l'intérieur de l'ordinateur](#). Après une intervention à l'intérieur de l'ordinateur, suivez les instructions indiquées à la section [Après une intervention à l'intérieur de l'ordinateur](#). Vous trouverez d'autres bonnes pratiques en matière de sécurité à la page d'accueil du site Regulatory Compliance (Conformité à la réglementation), à l'adresse www.dell.com/regulatory_compliance.

Identifiant	GUID-B6479F2D-927E-49A6-87FA-512D858D010C
-------------	---

Status	Translated
--------	------------

Prérequis

- 1 Retirez le [pied de stabilisation](#).
- 2 Retirez les panneaux latéraux droit et gauche. Reportez-vous à la section « [Retrait des panneaux latéraux](#) ».
- 3 Suivez la procédure de l'étape 1 à l'étape 3 de la section [Retrait des poignées](#) pour retirer la poignée arrière.

Identifier GUID-61011D7F-3C00-4C87-A8A4-CB0116E8308B

Status Translated

Procédure

- 1 Débranchez le câble d'éclairage arrière des E/S de la carte d'E/S.

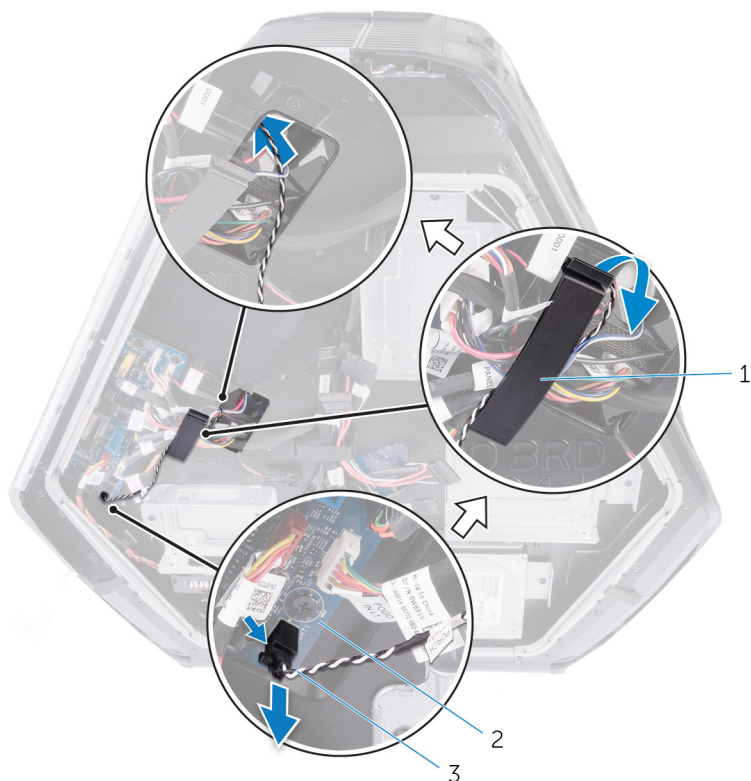

Figure 66. Retrait du câble d'éclairage des E/S arrière

- | | | | |
|---|-----------------------------------|---|-------------|
| 1 | attache de fixation | 2 | Carte d'E/S |
| 3 | Câble d'éclairage des E/S arrière | | |
- 2 Ouvrez l'attache de fixation qui fixe le câble d'éclairage des E/S arrière au boîtier.

- 3 Retirez le câble d'éclairage des E/S arrière par la fente située sur le boîtier.

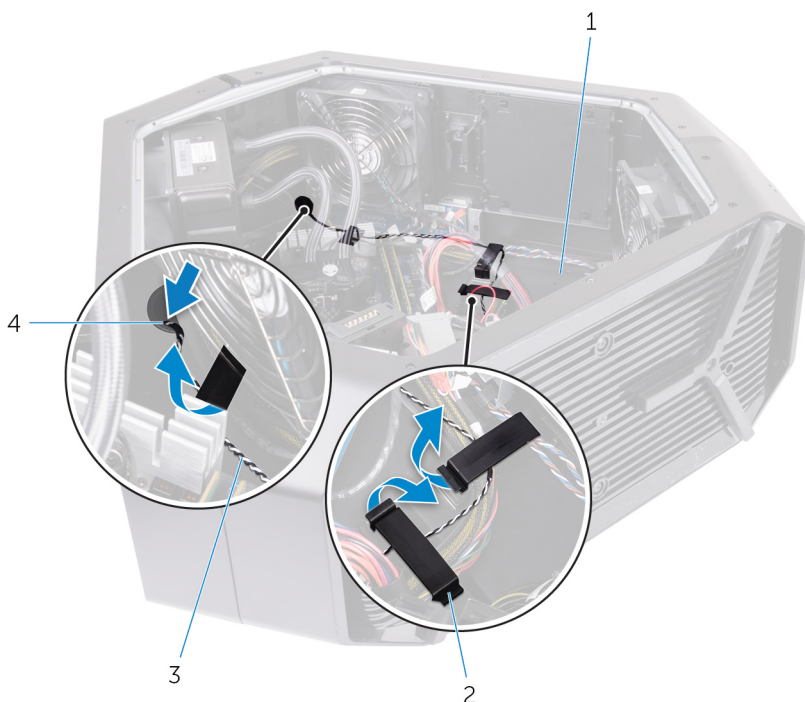

Figure 67. Retrait du câble d'éclairage des E/S arrière

- | | | | |
|---|-----------------------------------|---|---------------------|
| 1 | châssis | 2 | attache de fixation |
| 3 | Câble d'éclairage des E/S arrière | 4 | emplacement |
- 4 Retirez les quatre vis (n° 6-32x6) de fixation du bloc d'alimentation à l'arrière du boîtier.
- 5 Soulevez le capot du bloc d'alimentation pour le retirer du boîtier.

- 6 Retirez le câble d'éclairage des E/S arrière des guides d'acheminement du boîtier.



Figure 68. Retrait du câble d'éclairage des E/S arrière

- | | | | |
|---|---------------------------|---|-----------------------------------|
| 1 | Cadre arrière | 2 | Capot du bloc d'alimentation |
| 3 | vis (4) | 4 | Câble d'éclairage des E/S arrière |
| 5 | guides d'acheminement (2) | 6 | châssis |

- 7 Retirez les quatre vis (n° 6-32x6) qui fixent le cadre arrière aux côtés supérieur et inférieur du boîtier.

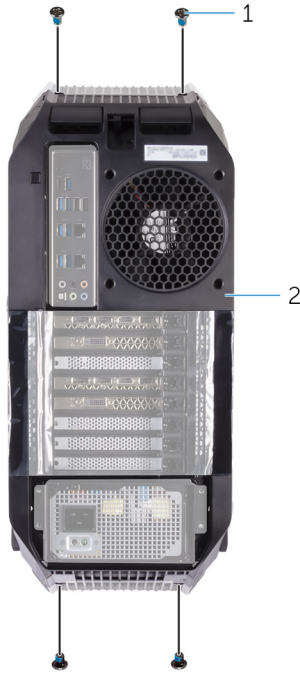

Figure 69. Retrait du cadre arrière

1 vis (4)

2 Cadre arrière

- 8 Retirez les deux vis (M3x5), de l'intérieur, qui fixent le cadre arrière sur les côtés gauche et droit du boîtier.

- 9 Dégagez les languettes à l'intérieur du boîtier sur les côtés gauche et droit pour fixer le cadre arrière au boîtier.

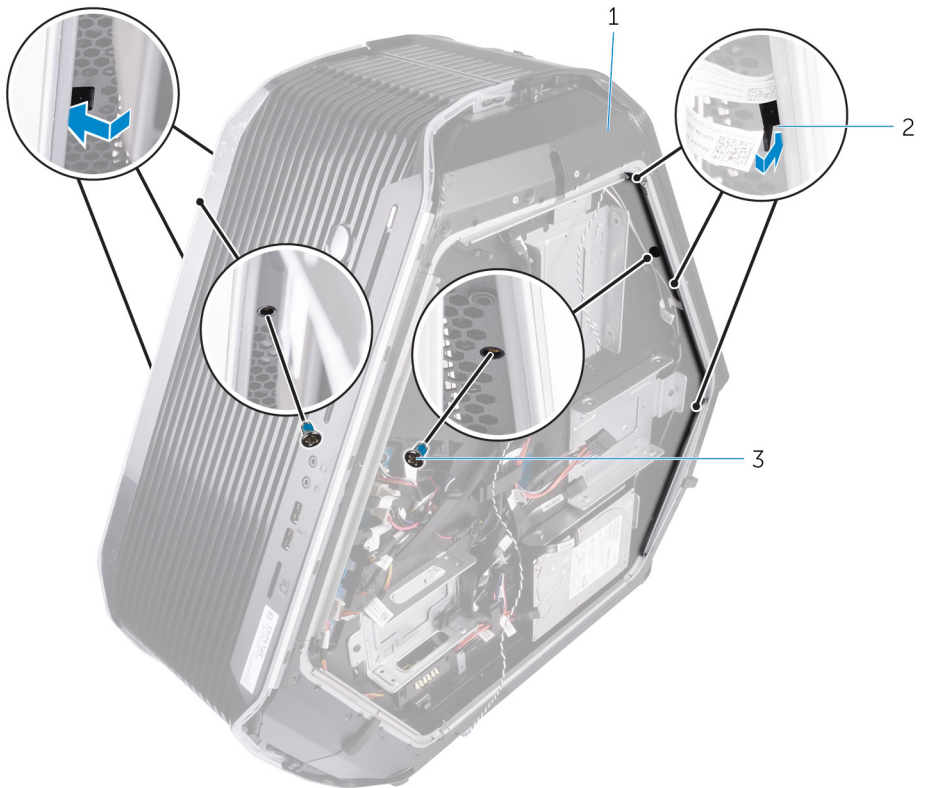

Figure 70. Retrait du cadre arrière

1 châssis

2 languettes (6)

3 vis (2)

- 10** Retirez le cadre arrière du boîtier, puis le câble d'éclairage des E/S arrière de leur logement sur le boîtier.



Figure 71. Retrait du cadre arrière

1 Cadre arrière

2 châssis

Identifiant	GUID-95FEC7B4-8496-4B97-95E5-E2C06DAD88D2
-------------	---

Status	Translated
--------	------------

Remise en place du cadre arrière



AVERTISSEMENT : Avant d'ouvrir votre ordinateur, prenez connaissance des consignes de sécurité fournies et suivez les instructions indiquées à la section [Avant une intervention à l'intérieur de l'ordinateur](#). Après une intervention à l'intérieur de l'ordinateur, suivez les instructions indiquées à la section [Après une intervention à l'intérieur de l'ordinateur](#). Vous trouverez d'autres bonnes pratiques en matière de sécurité à la page d'accueil du site Regulatory Compliance (Conformité à la réglementation), à l'adresse www.dell.com/regulatory_compliance.

Identifiant	GUID-45737E84-BE5D-4462-A4F9-53CA402EEAD7
-------------	---

Status	Translated
--------	------------

Procédure

- 1 Acheminez le câble d'éclairage des E/S arrière à travers la fente située sur le boîtier.
- 2 Alignez les languettes situées dans le boîtier sur les côtés droit et gauche, puis mettez en place le cache arrière sur le boîtier et enclenchez-le.
- 3 Remettez en place les deux vis (M3x5) de l'intérieur, pour fixer le cadre arrière sur les côtés droit et gauche du boîtier.
- 4 Remettez en place les quatre vis (n° 6-32x6) pour fixer le cadre arrière aux côtés supérieur et inférieur du boîtier.
- 5 Acheminez le câble d'éclairage des E/S arrière par les guides d'acheminement situés sur le boîtier.
- 6 Alignez et placez le capot du bloc d'alimentation sur le boîtier.
- 7 Remettez en place les quatre vis (n° 6-32x6) pour fixer le bloc d'alimentation à l'arrière du boîtier.
- 8 Insérez le câble d'éclairage des E/S arrière par la fente située sur le boîtier.
- 9 Fixez le câble d'éclairage des E/S arrière au boîtier en utilisant la languette de fixation.

10 Connectez le câble d'éclairage des E/S arrière à la carte d'E/S.

Identifiant	GUID-DF65319F-77EF-42E7-B4C2-7C0CFE131AD0
Status	Translated

Étapes finales

- 1 Suivez la procédure de l'étape 7 à l'étape 9 de la section [Remise en place des poignées](#) pour remettre en place la poignée arrière.
- 2 Remettez en place les panneaux latéraux droit et gauche. Reportez-vous à la section « [Remise en place des panneaux latéraux](#) ».
- 3 Remettez en place le [pied de stabilisation](#).

Identifieur	GUID-00149281-8B26-4782-AFBA-264C8870124E
-------------	---

Status	Translated
--------	------------

Retrait du panneau de base

 **AVERTISSEMENT** : Avant d'ouvrir votre ordinateur, prenez connaissance des consignes de sécurité fournies et suivez les instructions indiquées à la section [Avant une intervention à l'intérieur de l'ordinateur](#). Après une intervention à l'intérieur de l'ordinateur, suivez les instructions indiquées à la section [Après une intervention à l'intérieur de l'ordinateur](#). Vous trouverez d'autres bonnes pratiques en matière de sécurité à la page d'accueil du site Regulatory Compliance (Conformité à la réglementation), à l'adresse www.dell.com/regulatory_compliance.

Identifieur	GUID-874ED314-193B-451D-82A6-B0112EBDBDD0
-------------	---

Status	Translated
--------	------------

Prérequis

- 1 Retirez le [pied de stabilisation](#).
- 2 Retirez les panneaux latéraux droit et gauche. Reportez-vous à la section « [Retrait des panneaux latéraux](#) ».
- 3 Retirez le [compartiment des piles](#).
- 4 Retirez le [disque dur](#) (HDD1).

Identifier	GUID-90FD03AF-44FD-4F9F-A101-1A78C6C2994E
Status	Translated

Procédure

△ PRÉCAUTION : Si le cadre avant et le cadre arrière ont été retirés, placez avec précaution le châssis sur une surface plane pour éviter d'endommager les ports d'E/S.

- 1 Retirez les quatre vis (#6-32x6) qui fixent au châssis le panneau de base.



Figure 72. Retrait du panneau de base

1 vis (4)

2 le panneau de la base

- 2 Retirez les trois vis (#6-32x6) depuis l'intérieur, afin de fixer le panneau de base au côté gauche du châssis.

- 3 Dégagez les pattes depuis l'intérieur du châssis sur le côté gauche, afin de fixer le panneau de base au côté gauche du châssis.

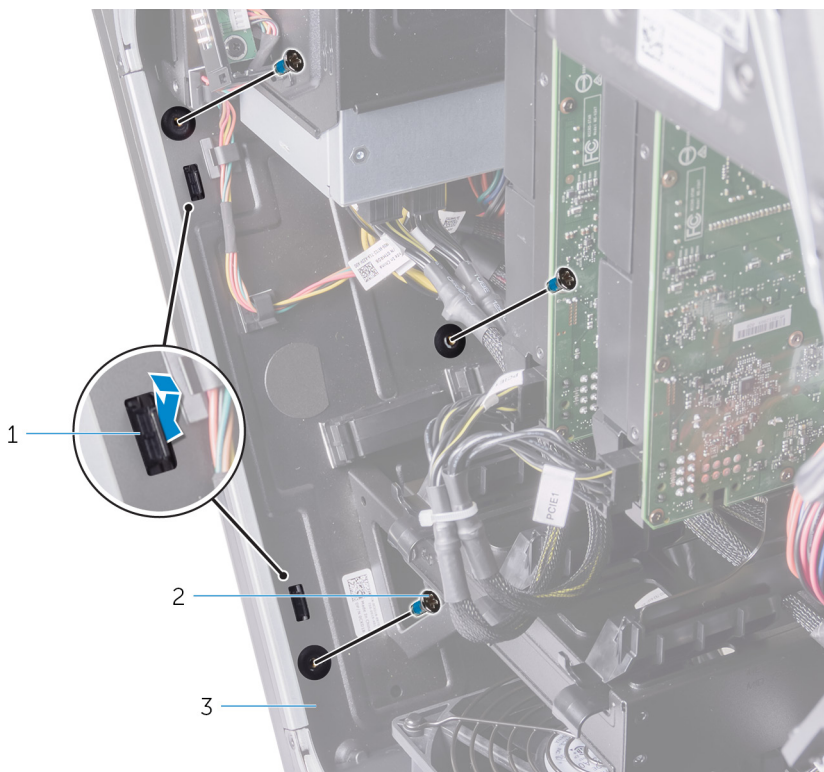

Figure 73. Retrait du panneau de base

- | | | | |
|---|----------------|---|---------|
| 1 | languettes (2) | 2 | vis (3) |
| 3 | châssis | | |
- 4 Retirez les deux vis (#6-32x6) depuis l'intérieur, afin de fixer le panneau de base au côté droit du châssis.

- 5 Dégagez les pattes depuis l'intérieur du châssis sur le côté droit, afin de fixer le panneau de base au côté droit du châssis.

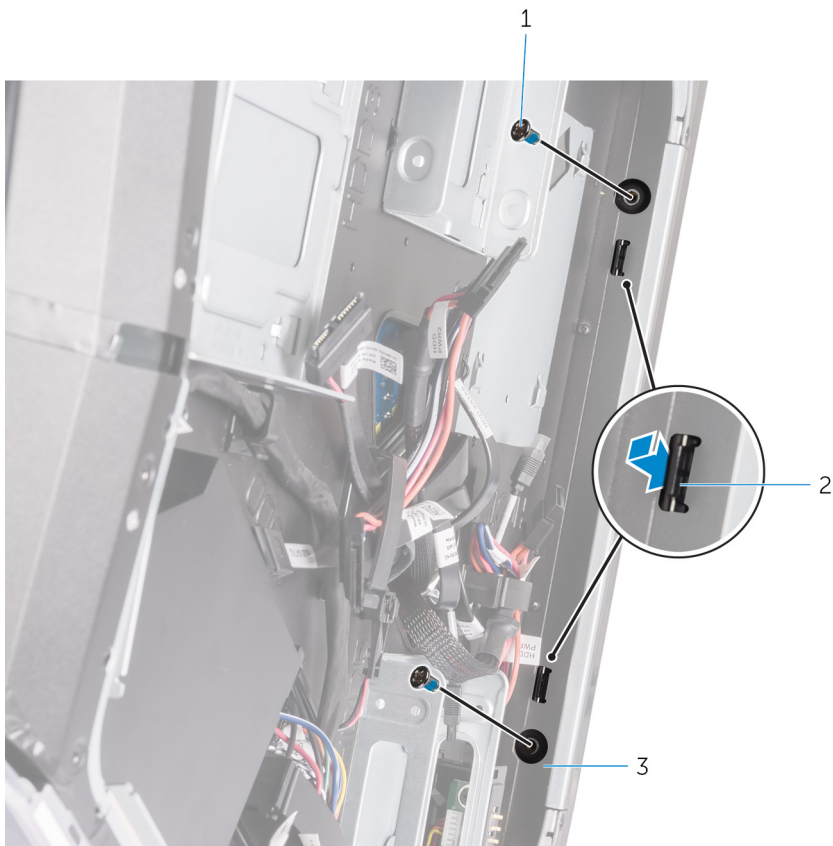

Figure 74. Retrait du panneau de base

1 vis (2)

2 languettes (2)

3 châssis

6 Retirez le panneau de base du châssis.



Figure 75. Retrait du panneau de base

1 le panneau de la base

2 châssis

Identifiant	GUID-606EBFB0-4D37-40A1-8A69-98CDD34D76CC
-------------	---

Status	Translated
--------	------------

Remise en place du panneau de base



AVERTISSEMENT : Avant d'ouvrir votre ordinateur, prenez connaissance des consignes de sécurité fournies et suivez les instructions indiquées à la section [Avant une intervention à l'intérieur de l'ordinateur](#). Après une intervention à l'intérieur de l'ordinateur, suivez les instructions indiquées à la section [Après une intervention à l'intérieur de l'ordinateur](#). Vous trouverez d'autres bonnes pratiques en matière de sécurité à la page d'accueil du site Regulatory Compliance (Conformité à la réglementation), à l'adresse www.dell.com/regulatory_compliance.

Identifiant	GUID-952935C7-CE0A-4311-A104-4038BA54CE02
-------------	---

Status	Translated
--------	------------

Procédure

- 1 Alignez les pattes depuis l'intérieur du châssis sur les côtés droit et gauche, afin de fixer le panneau de base au châssis et le mettre en place.
- 2 Remettez en place les deux vis (#6-32x6) depuis l'intérieur, afin de fixer le panneau de base au côté droit du châssis.
- 3 Remettez en place les trois vis (#6-32x6) depuis l'intérieur, afin de fixer le panneau de base au côté gauche du châssis.
- 4 Remettez en place les quatre vis (#6-32x6) qui fixent au châssis le panneau de base.

Identifiant	GUID-ADE26434-76F4-4051-8F40-F6106AC91CB5
Status	Translated

Étapes finales

- 1 Remettez en place le [disque dur](#) (HDD1).
- 2 Remettez en place le [compartiment des piles](#).
- 3 Remettez en place les panneaux latéraux droit et gauche. Reportez-vous à la section « [Remise en place des panneaux latéraux](#) ».
- 4 Remettez en place le [pied de stabilisation](#).

Identifiant	GUID-E92AD239-6CD4-4316-9492-FB423659622C
-------------	---

Status	Translated
--------	------------

Retrait du câble de l'éclairage supérieur



AVERTISSEMENT : Avant d'ouvrir votre ordinateur, prenez connaissance des consignes de sécurité fournies et suivez les instructions indiquées à la section [Avant une intervention à l'intérieur de l'ordinateur](#). Après une intervention à l'intérieur de l'ordinateur, suivez les instructions indiquées à la section [Après une intervention à l'intérieur de l'ordinateur](#). Vous trouverez d'autres bonnes pratiques en matière de sécurité à la page d'accueil du site Regulatory Compliance (Conformité à la réglementation), à l'adresse www.dell.com/regulatory_compliance.

Identifiant	GUID-5A36878E-FD1C-411F-9031-91A9D5B5F748
-------------	---

Status	Translated
--------	------------

Prérequis

- 1 Retirez le [pied de stabilisation](#).
- 2 Retirez les panneaux latéraux gauche et droit. Voir [Retrait des panneaux latéraux](#).
- 3 Retirez les [poignées](#).
- 4 Retirez le [cadre avant](#).
- 5 Retirez le [cadre arrière](#).
- 6 Retirez le [panneau de base](#).

Identifiant	GUID-C582BF2C-1B68-42D1-A7D9-37E75BFB5E4B
-------------	---

Status	Translated
--------	------------

Procédure

- 1 Déconnectez de la carte du logo les câbles de l'éclairage supérieur.

- 2 Retirez des guides d'acheminement situés sur le châssis les câbles de l'éclairage supérieur.

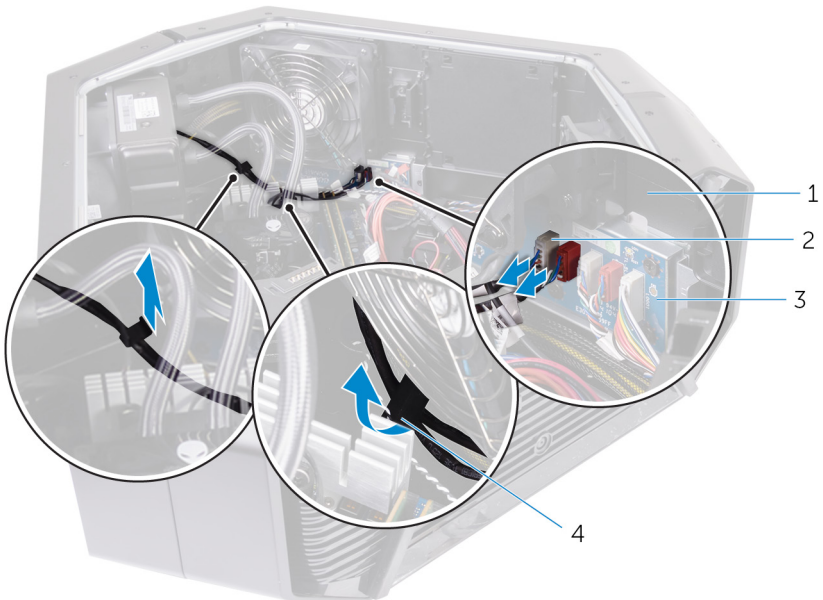

Figure 76. Retrait des câbles de l'éclairage supérieur

- | | | | |
|---|---------------|---|-----------------------|
| 1 | châssis | 2 | câbles de l'éclairage |
| 3 | carte du logo | 4 | guides d'acheminement |

- 3 Retirez le ruban adhésif qui fixe les câbles de l'éclairage supérieur au châssis et soulevez ces câbles.

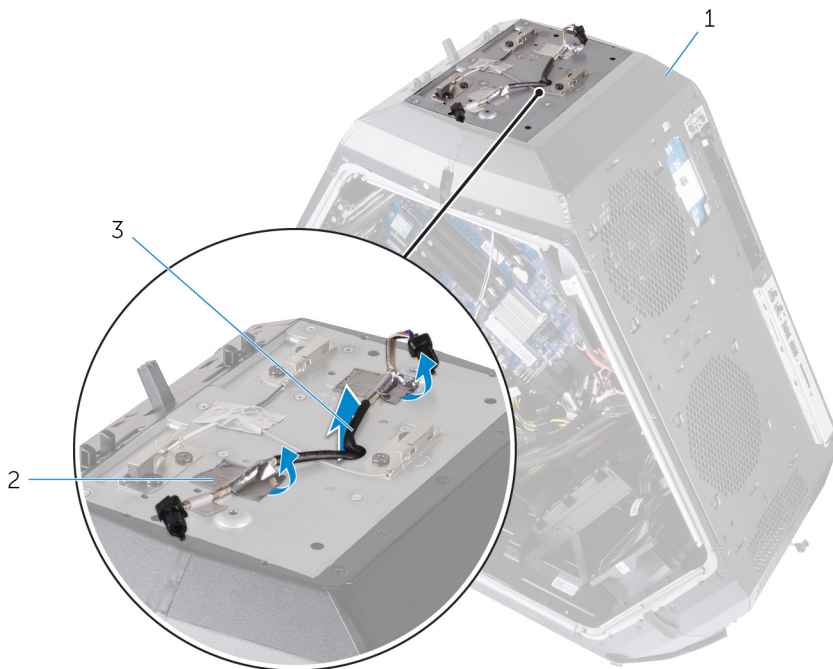

Figure 77. Retrait des câbles de l'éclairage supérieur

- | | | | |
|---|---------------------------------|---|---------------|
| 1 | châssis | 2 | ruban adhésif |
| 3 | câbles de l'éclairage supérieur | | |

Identifiant	GUID-41CFC063-AAD4-4479-ACA3-617CFA7C4698
-------------	---

Status	Translated
--------	------------

Remise en place du câble de lumière Tron supérieur



AVERTISSEMENT : Avant d'ouvrir votre ordinateur, prenez connaissance des consignes de sécurité fournies et suivez les instructions indiquées à la section [Avant une intervention à l'intérieur de l'ordinateur](#). Après une intervention à l'intérieur de l'ordinateur, suivez les instructions indiquées à la section [Après une intervention à l'intérieur de l'ordinateur](#). Vous trouverez d'autres bonnes pratiques en matière de sécurité à la page d'accueil du site Regulatory Compliance (Conformité à la réglementation), à l'adresse www.dell.com/regulatory_compliance.

Identifiant	GUID-F4E11D2E-6220-4F5A-9756-2004EE38523E
-------------	---

Status	Translated
--------	------------

Procédure

- 1 Aligned les câbles de l'éclairage supérieur avec le châssis.
- 2 Collez le ruban adhésif qui fixe les câbles de l'éclairage supérieur au châssis.
- 3 Faites passer les câbles de l'éclairage supérieur à travers les guides d'acheminement sur le châssis.
- 4 Connectez les câbles de l'éclairage supérieur à la carte du logo.

Identifiant	GUID-A7FF9848-A7E2-47AB-949F-99A870BEF447
-------------	---

Status	Translated
--------	------------

Étapes finales

- 1 Remettez en place le [panneau de base](#).
- 2 Remettez en place le [cadre arrière](#).

- 3 Remettez en place le [cadre avant](#).
- 4 Remettez en place les [poignées](#).
- 5 Remettez en place les panneaux latéraux droit et gauche. Reportez-vous à la section « [Remise en place des panneaux latéraux](#) ».
- 6 Remettez en place le [pied de stabilisation](#).

Identifieur	GUID-9C8E7921-380D-4A64-B634-D58B64A61D72
-------------	---

Status	Translated
--------	------------

Retrait du câble de l'éclairage inférieur



AVERTISSEMENT : Avant d'ouvrir votre ordinateur, prenez connaissance des consignes de sécurité fournies et suivez les instructions indiquées à la section [Avant une intervention à l'intérieur de l'ordinateur](#). Après une intervention à l'intérieur de l'ordinateur, suivez les instructions indiquées à la section [Après une intervention à l'intérieur de l'ordinateur](#). Vous trouverez d'autres bonnes pratiques en matière de sécurité à la page d'accueil du site Regulatory Compliance (Conformité à la réglementation), à l'adresse www.dell.com/regulatory_compliance.

Identifieur	GUID-6556F344-C943-4A6B-92CC-EE9A4DAA324B
-------------	---

Status	Translated
--------	------------

Prérequis

- 1 Retirez le [pied de stabilisation](#).
- 2 Retirez les panneaux latéraux gauche et droit. Voir [Retrait des panneaux latéraux](#).
- 3 Retrait des [cartes graphiques pleine longueur](#)
- 4 Retirez le [ventilateur PCI](#).
- 5 Retirez les [poignées](#).
- 6 Retirez le [cadre avant](#).
- 7 Retirez le [cadre arrière](#).
- 8 Retirez le [panneau de base](#).

Identifier GUID-5EE10E92-1FE5-43AD-A602-C1036DFCEA4

Status Translated

Procédure

- 1 Déconnectez de la carte du logo les câbles de l'éclairage supérieur.
- 2 Ouvrez la languette de fixation qui fixent les câbles de l'éclairage inférieur au boîtier.
- 3 Retirez les câbles de l'éclairage inférieur du guide d'acheminement situés sur le boîtier.

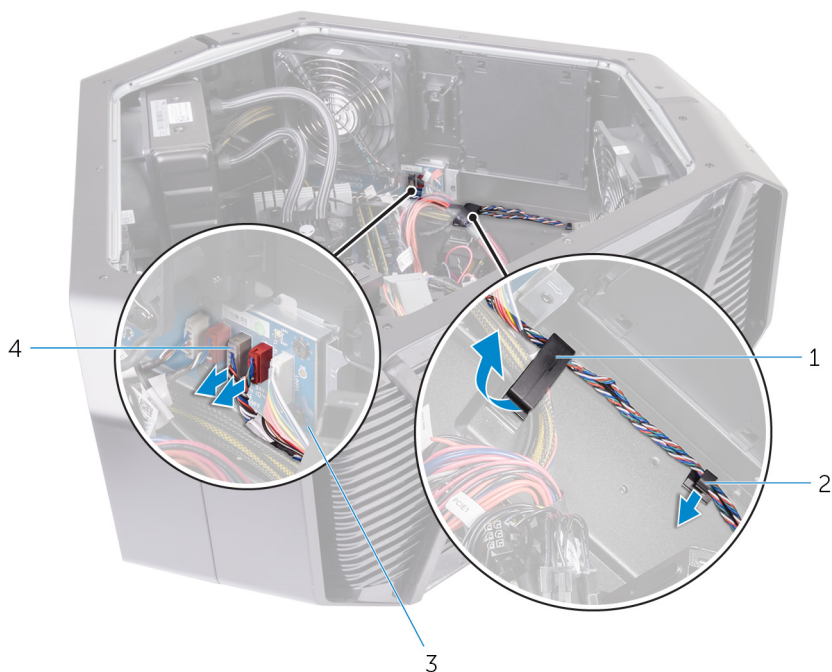

Figure 78. Retrait des câbles de l'éclairage inférieur

- | | | | |
|---|---------------------|---|-----------------------|
| 1 | attache de fixation | 2 | guide d'acheminement |
| 3 | Carte Logo | 4 | Câbles de l'éclairage |

- 4 Retirez les câbles de l'éclairage inférieur via l'ouverture située sur le boîtier.



Figure 79. Retrait des câbles de l'éclairage inférieur

1 câbles de l'éclairage supérieur

2 emplacement

Identifiant	GUID-7A3AD462-E655-4F9E-89A2-D245F05E5E20
-------------	---

Status	Translated
--------	------------

Remise en place du câble de l'éclairage inférieur



AVERTISSEMENT : Avant d'ouvrir votre ordinateur, prenez connaissance des consignes de sécurité fournies et suivez les instructions indiquées à la section [Avant une intervention à l'intérieur de l'ordinateur](#). Après une intervention à l'intérieur de l'ordinateur, suivez les instructions indiquées à la section [Après une intervention à l'intérieur de l'ordinateur](#). Vous trouverez d'autres bonnes pratiques en matière de sécurité à la page d'accueil du site Regulatory Compliance (Conformité à la réglementation), à l'adresse www.dell.com/regulatory_compliance.

Identifiant	GUID-EFE33444-DA30-460D-82B6-92E226E9BE63
-------------	---

Status	Translated
--------	------------

Procédure

- 1 Faites passer les câbles de l'éclairage inférieur via la fente située sur le châssis.
- 2 Faites passer les câbles de l'éclairage inférieur via le guide d'acheminement sur le châssis.
- 3 Fixez les câbles de l'éclairage inférieur au châssis à l'aide du clip de fixation.
- 4 Connectez les câbles de l'éclairage inférieur à la carte du logo.

Identifiant	GUID-009CADB7-4D3B-4C60-8A9E-3DF85394760B
-------------	---

Status	Translated
--------	------------

Étapes finales

- 1 Remettez en place le [panneau de base](#).

- 2 Remettez en place le [cadre arrière](#).
- 3 Remettez en place le [cadre avant](#).
- 4 Remettez en place les [poignées](#).
- 5 Remettez en place le [ventilateur PCI](#).
- 6 Remettez en place les [cartes graphiques pleine longueur](#)
- 7 Remettez en place les panneaux latéraux gauche et droit. Voir [Remise en place des panneaux latéraux](#).
- 8 Remettez en place le [pied de stabilisation](#).

Identifiant	GUID-FE6CC09B-3B31-4AE9-A56B-2F62C294090A
Status	Translated

Retrait des câbles d'antenne



AVERTISSEMENT : Avant d'ouvrir votre ordinateur, prenez connaissance des consignes de sécurité fournies et suivez les instructions indiquées à la section [Avant une intervention à l'intérieur de l'ordinateur](#). Après une intervention à l'intérieur de l'ordinateur, suivez les instructions indiquées à la section [Après une intervention à l'intérieur de l'ordinateur](#). Vous trouverez d'autres bonnes pratiques en matière de sécurité à la page d'accueil du site Regulatory Compliance (Conformité à la réglementation), à l'adresse www.dell.com/regulatory_compliance.

Identifiant	GUID-96C2FDB0-1CA2-45D8-BB2F-3A4221DB3EF4
Status	Translated

Prérequis

- 1 Retirez le [pied de stabilisation](#).
- 2 Retirez les panneaux latéraux droit et gauche. Reportez-vous à la section « [Retrait des panneaux latéraux](#) ».
- 3 Retirez les [poignées](#).
- 4 Retirez les [modules de mémoire](#).
- 5 Retirez les [cartes graphiques pleine longueur](#).
- 6 Retirez la [carte sans fil](#).
- 7 Déposez l'[assemblage de refroidissement liquide du processeur](#).
- 8 Retirez la [carte système](#).
- 9 Retirez le [cadre arrière](#).

Identifiant	GUID-D1509037-A492-4C45-A1D5-339EEB00F772
Status	Translated

Procédure

- 1 Déconnectez de la carte sans fil les câbles des antennes.
- 2 Retirez le câble d'antenne gris du guide d'acheminement situé sur le châssis.

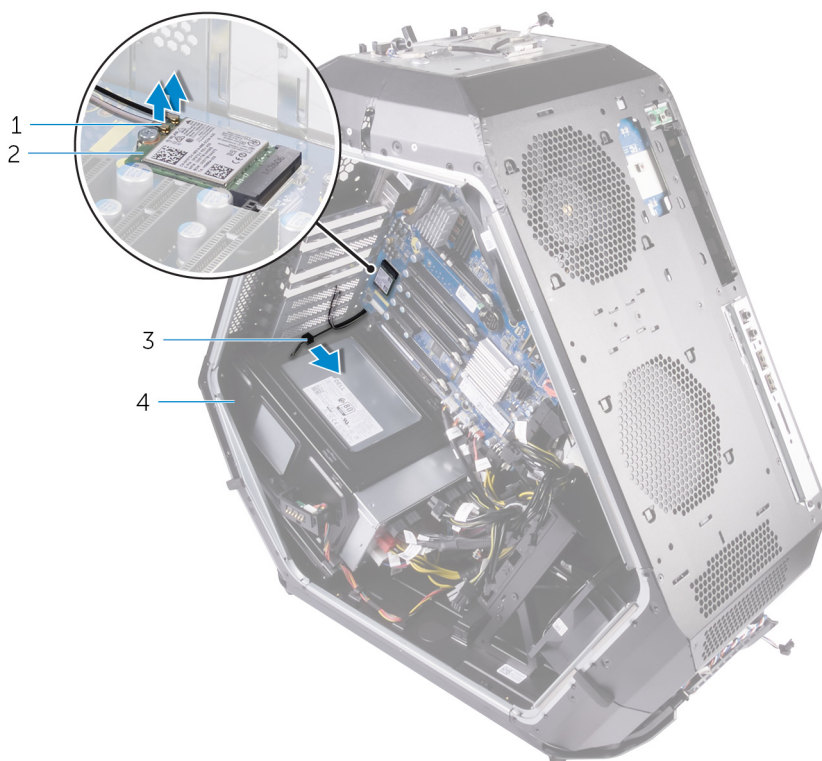

Figure 80. Retrait des câbles d'antenne

- | | | | |
|---|----------------------|---|----------------|
| 1 | câbles d'antenne | 2 | carte sans fil |
| 3 | guide d'acheminement | 4 | châssis |

3 Retirez les câbles d'antenne des guides d'acheminement du châssis.

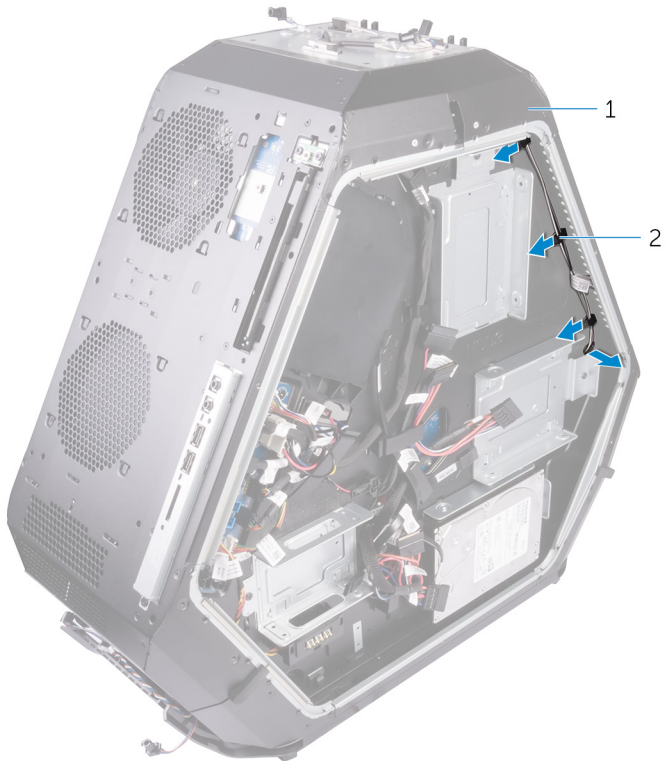

Figure 81. Retrait des câbles d'antenne

1 châssis

2 guides d'acheminement

- 4 Retirez les câbles d'antenne du guide d'acheminement situé sur le châssis, puis faites glisser le câble d'antenne à travers la fente située sur le châssis.

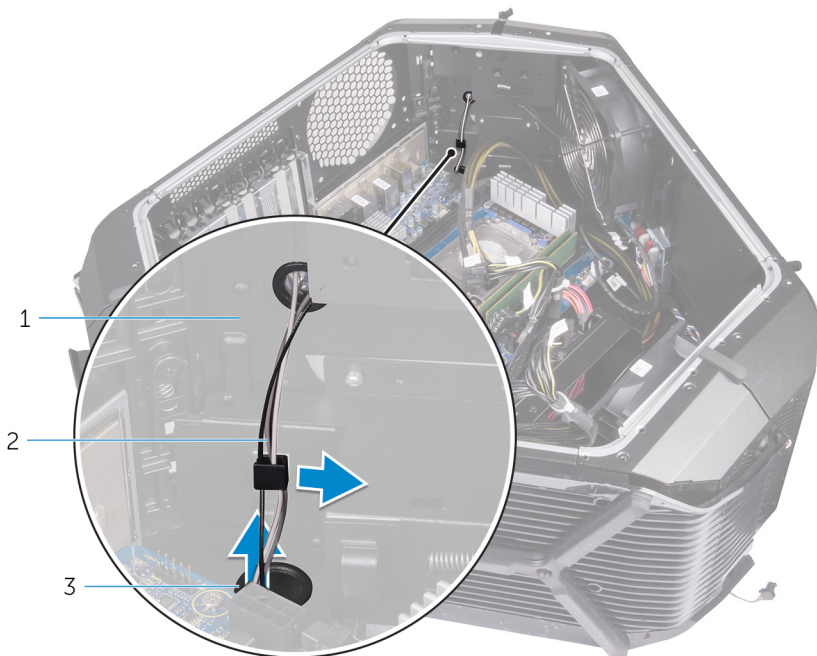

Figure 82. Retrait des câbles d'antenne

- | | |
|--------------------|------------------------|
| 1 câbles d'antenne | 2 guide d'acheminement |
| 3 emplacement | |

- 5 Décollez le ruban adhésif qui fixe les câbles d'antenne au châssis.
- 6 Retirez les six vis (#6-32x6) qui fixent les câbles d'antenne au châssis.

- 7 Tirez sur les câbles d'antenne pour les extraire de leur logement dans le châssis.

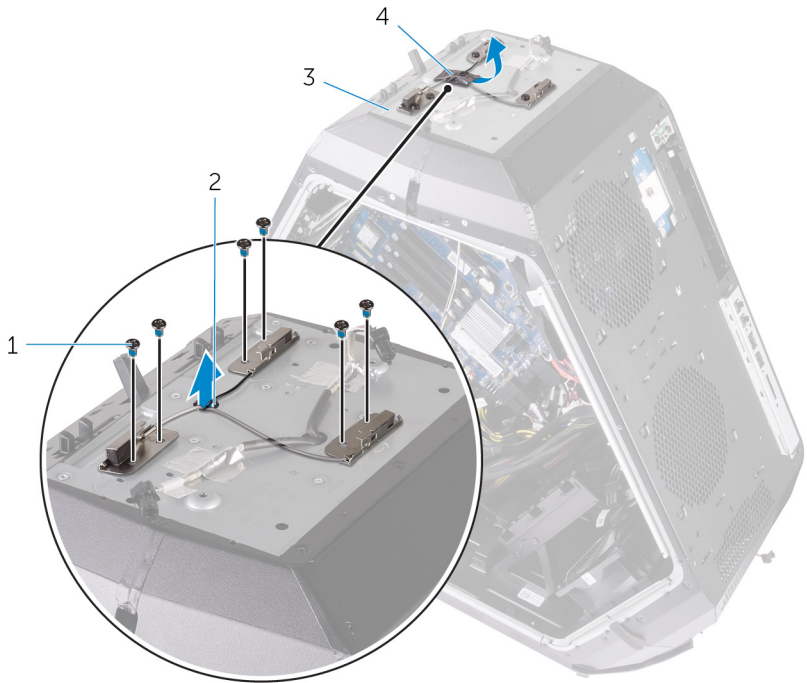

Figure 83. Retrait des câbles d'antenne

- | | | | |
|---|---------|---|------------------|
| 1 | vis | 2 | emplacement |
| 3 | châssis | 4 | câbles d'antenne |

Identifiant	GUID-3E644F4C-975C-487F-A44B-981D97E73316
-------------	---

Status	Translated
--------	------------

Remise en place des câbles d'antenne



AVERTISSEMENT : Avant d'ouvrir votre ordinateur, prenez connaissance des consignes de sécurité fournies et suivez les instructions indiquées à la section [Avant une intervention à l'intérieur de l'ordinateur](#). Après une intervention à l'intérieur de l'ordinateur, suivez les instructions indiquées à la section [Après une intervention à l'intérieur de l'ordinateur](#). Vous trouverez d'autres bonnes pratiques en matière de sécurité à la page d'accueil du site Regulatory Compliance (Conformité à la réglementation), à l'adresse www.dell.com/regulatory_compliance.

Identifiant	GUID-104BFA5D-D176-4885-9BEB-930B38CF4155
-------------	---

Status	Translated
--------	------------

Procédure

- 1 Mettez en place les câbles d'antenne et faites-les glisser dans la fente située sur le boîtier.
- 2 Remettez en place les six vis (#6-32x6) qui fixent les câbles d'antenne au boîtier.
- 3 Collez le ruban adhésif pour fixer les câbles d'antenne au boîtier.
- 4 Acheminez le câble d'antenne dans la fente du boîtier, puis dans les guides d'acheminement situés sur le boîtier.
- 5 Faites passer le câble d'antenne gris dans le guide situé sur le boîtier.
- 6 Connectez les câbles d'antenne à la carte sans fil.

Identifier

GUID-21B923F4-5790-4F84-99EB-E3186C865E76

Status

Translated

Étapes finales

- 1 Remettez en place le [cadre arrière](#).
- 2 Remettez en place la [carte système](#).
- 3 Remettez en place l'[assemblage de refroidissement liquide du processeur](#).
- 4 Remettez en place la [carte sans fil](#).
- 5 Remettez en place les [cartes graphiques pleine longueur](#)
- 6 Remettez en place les [modules de mémoire](#).
- 7 Remettez en place les [poignées](#).
- 8 Remettez en place les panneaux latéraux gauche et droit. Voir [Remise en place des panneaux latéraux](#).
- 9 Remettez en place le [pied de stabilisation](#).

Identifiant	GUID-F4DA2E4B-976A-4AE4-A9ED-4569B69426A0
Status	Translated

Téléchargement de pilotes

Identifiant	GUID-B623A132-0837-49A8-992F-A0B6490D66BF
Status	Translated

Téléchargement du pilote audio

- 1 Allumez votre ordinateur.
- 2 Rendez-vous sur www.dell.com/support.
- 3 Cliquez sur **Product Support (Assistance produit)**, saisissez le numéro de service de votre ordinateur et cliquez sur **Submit (Envoyer)**.
 **REMARQUE** : si vous ne disposez pas du numéro de service, utilisez la fonction de détection automatique ou recherchez manuellement le modèle de votre ordinateur.
- 4 Cliquez sur **Drivers & Downloads (Pilotes et téléchargements)** → **Find it myself (Trouver par moi-même)**.
- 5 Faites défiler la page vers le bas et développez **Audio**.
- 6 Cliquez sur **Download (Télécharger)** afin de télécharger le pilote audio pour votre ordinateur.
- 7 Une fois le téléchargement terminé, accédez au dossier où vous avez enregistré le fichier du pilote audio.
- 8 Cliquez deux fois sur l'icône du fichier du pilote audio et laissez-vous guider par les instructions qui s'affichent pour installer le pilote.

Identifiant	GUID-398DA55F-BCF9-4C6F-A8AE-C11DF372AEED
Status	Translated

Téléchargement du pilote graphique

- 1 Allumez votre ordinateur.
- 2 Rendez-vous sur www.dell.com/support.

- 3 Cliquez sur **Product Support (Assistance produit)**, saisissez le numéro de service de votre ordinateur et cliquez sur **Submit (Envoyer)**.
 **REMARQUE** : si vous ne disposez pas du numéro de service, utilisez la fonction de détection automatique ou recherchez manuellement le modèle de votre ordinateur.
- 4 Cliquez sur **Drivers & Downloads (Pilotes et téléchargements)** → **Find it myself (Trouver par moi-même)**.
- 5 Faites défiler la page vers le bas et développez **Vidéo**.
- 6 Cliquez sur **Download (Télécharger)** afin de télécharger le pilote graphique pour votre ordinateur.
- 7 Une fois le téléchargement terminé, accédez au dossier où vous avez enregistré le fichier du pilote graphique.
- 8 Effectuez un double clic sur l'icône du fichier du pilote graphique et suivez les instructions affichées à l'écran pour installer le pilote.

Identifiant	GUID-AC5EF18A-41BB-4154-AB29-F04EB82400BB
Status	Translated

Téléchargement du pilote USB 3.0

- 1 Allumez votre ordinateur.
- 2 Rendez-vous sur www.dell.com/support.
- 3 Cliquez sur **Assistance produit**, saisissez le numéro de service de votre ordinateur et cliquez sur **Envoyer**.
 **REMARQUE** : si vous ne disposez pas du numéro de service, utilisez la fonction de détection automatique ou recherchez manuellement le modèle de votre ordinateur.
- 4 Cliquez sur **Pilotes et téléchargements** → **Trouver par moi-même**.
- 5 Faites défiler la page vers le bas et développez **Chipset**.
- 6 Cliquez sur **Télécharger** afin de télécharger le pilote USB 3.0 pour votre ordinateur.
- 7 Une fois le téléchargement terminé, accédez au dossier où vous avez enregistré le fichier du pilote USB 3.0.
- 8 Cliquez deux fois sur l'icône du fichier du pilote USB 3.0 et laissez-vous guider par les instructions qui s'affichent pour installer le pilote.

Identifiant	GUID-7EE00CC2-4E48-44D1-BE1E-30F8599D1885
Status	Translated

Téléchargement du pilote Wi-Fi

- 1 Mettez l'ordinateur sous tension.
- 2 Rendez-vous sur www.dell.com/support.
- 3 Cliquez sur **Product support (Support produit)**, entrez le numéro de série de votre ordinateur et cliquez sur **Submit (Envoyer)**.



REMARQUE : Si vous ne disposez pas du numéro de série, utilisez la fonction de détection automatique ou recherchez manuellement le modèle de votre ordinateur.

- 4 Cliquez sur **Drivers & downloads (Pilotes et téléchargements)** → **Find it myself (Chercher par moi-même)**.
- 5 Faites défiler la page vers le bas et développez **Network (Réseau)**.
- 6 Cliquez sur **Download (Télécharger)** afin de télécharger le pilote Wi-Fi pour votre ordinateur.
- 7 Une fois le téléchargement terminé, accédez au dossier où vous avez enregistré le fichier du pilote du Wi-Fi.
- 8 Cliquez deux fois sur les icônes du fichier du pilote et laissez-vous guider par les instructions qui s'affichent.

Identifiant	GUID-FF3704D1-BE35-473C-9FFF-4C11406E60C9
Status	Translated

Téléchargement du pilote du chipset (jeu de puces)

- 1 Allumez votre ordinateur.
- 2 Rendez-vous sur www.dell.com/support.
- 3 Cliquez sur **Product Support (Assistance produit)**, saisissez le numéro de service de votre ordinateur et cliquez sur **Submit (Envoyer)**.



REMARQUE : si vous ne disposez pas du numéro de service, utilisez la fonction de détection automatique ou recherchez manuellement le modèle de votre ordinateur.

- 4 Cliquez sur **Drivers & Downloads (Pilotes et téléchargements)** → **Find it myself (Trouver par moi-même)**.
- 5 Faites défiler la page vers le bas et développez **Chipset**.
- 6 Cliquez sur **Download (Télécharger)** afin de télécharger le pilote du chipset pour votre ordinateur.
- 7 Une fois le téléchargement terminé, accédez au dossier dans lequel vous avez enregistré le fichier du pilote du chipset.
- 8 Cliquez deux fois sur l'icône du fichier du pilote de chipset et laissez-vous guider par les instructions qui s'affichent pour installer le pilote.

Identifier	GUID-1C30C7CA-E4B3-43BD-9210-70129C598EF6
Status	Translated

Téléchargement du pilote réseau

- 1 Allumez votre ordinateur.
- 2 Rendez-vous sur www.dell.com/support.
- 3 Cliquez sur **Product Support (Assistance produit)**, entrez le numéro de service de votre ordinateur et cliquez sur **Submit (Envoyer)**.
 **REMARQUE : si vous ne disposez pas du numéro de service, utilisez la fonction de détection automatique ou recherchez manuellement le modèle de votre ordinateur.**
- 4 Cliquez sur **Drivers & Downloads (Pilotes et téléchargements)** → **Find it myself (Chercher par moi-même)**.
- 5 Faites défiler la page vers le bas et développez **Network (Réseau)**.
- 6 Cliquez sur **Download (Télécharger)** afin de télécharger le pilote réseau pour votre ordinateur.
- 7 Enregistrez le fichier et, lorsque le téléchargement est terminé, allez dans le dossier où vous avez enregistré le fichier du pilote réseau.
- 8 Cliquez deux fois sur l'icône du fichier du pilote réseau et laissez-vous guider par les instructions qui s'affichent.

Identifiant	GUID-7C4079DF-9FF4-48AC-A162-4A939A8B2557
-------------	---

Status	Translated
--------	------------

programme de configuration du BIOS

Identifiant	GUID-39EA0288-9174-49B6-ABA2-37C542A11FC5
-------------	---

Status	Translation Validated
--------	-----------------------

Séquence de démarrage

La séquence d'amorçage permet d'ignorer l'ordre des périphériques de démarrage défini par la configuration du système et de démarrer directement depuis un périphérique donné (lecteur optique ou disque dur, par exemple). Au cours de l'autotest de démarrage (POST), lorsque le logo Dell s'affiche, vous pouvez effectuer les opérations suivantes :

- Accéder à la configuration du système en appuyant sur la touche <F2>
- Afficher le menu de démarrage à affichage unique en appuyant sur la touche <F12>

Ce menu contient les périphériques à partir desquels vous pouvez démarrer, y compris l'option de diagnostic. Les options du menu de démarrage sont les suivantes :

- Removable Drive (Unité amovible (si disponible))
- STXXXX Drive (Unité STXXXX)



REMARQUE : XXX correspond au numéro d'unité SATA.

- Disque optique (si disponible)
- Diagnostics





REMARQUE : Si vous choisissez Diagnostics, l'écran ePSA diagnostics (Diagnostics ePSA) s'affiche.

L'écran de séquence de démarrage affiche également l'option d'accès à l'écran System Setup (Configuration du système).

Identifiant	GUID-7A7EB30A-4A48-422B-AE30-B8DC236A1790
Status	Translated

Touches de navigation

 **REMARQUE** : Pour la plupart des options de Configuration du système, les modifications que vous apportez sont enregistrées mais ne sont appliquées qu'au redémarrage de l'ordinateur.

Touches	Navigation
Flèche du haut	Permet de revenir au champ précédent.
Flèche du bas	Permet de passer au champ suivant.
Entrée	Sélectionne une valeur dans le champ en surbrillance (si applicable) ou permet de suivre le lien affiché dans le champ.
Barre d'espace	Développe ou réduit une liste déroulante, si applicable.
Tabulation	Passe au champ suivant.
	 REMARQUE : Seulement pour le navigateur graphique standard.
Échap	Permet de passer à la page précédente jusqu'à ce que vous arriviez à l'écran principal. Appuyer sur Échap dans l'écran principal affiche un message vous invitant à sauvegarder tous les changements non enregistrés et à redémarrer le système.

Identifiant	GUID-E8E05C46-BC9D-4CF1-AC84-34B87FDCCFB7
Status	Translated

Présentation du BIOS

 **PRÉCAUTION** : à moins que vous ne soyez un utilisateur averti, ne modifiez pas les paramètres du programme de configuration du BIOS. Certaines modifications peuvent empêcher l'ordinateur de fonctionner correctement.

 **REMARQUE** : Avant d'utiliser le programme de configuration du BIOS, notez les informations qui y sont affichées afin de pouvoir vous y reporter ultérieurement.

Utilisez le programme de configuration du BIOS pour :

- Obtenir des informations sur le matériel installé sur votre ordinateur, comme la quantité de RAM et la taille du disque dur.
- Modifier les informations de configuration du système.
- Définir ou modifier une option sélectionnable par l'utilisateur (mot de passe utilisateur, type de disque dur installé, activation ou désactivation de périphériques de base).

Identifiant	GUID-1432A924-49E9-4080-961D-2AFBDAF42039
Status	Translated

Accéder au programme de configuration du BIOS

- 1 Allumez (ou redémarrez) votre ordinateur.
- 2 Au cours du POST (Power-On Self Test, auto-test de démarrage), lorsque le logo DELL s'affiche, guettez l'invite F2 et appuyez immédiatement sur F2.

 **REMARQUE** : L'invite F2 indique que le clavier est initialisé. Cette invite peut s'afficher très brièvement. Vous devez donc être attentif et vous tenir prêt à appuyer sur F2. Si vous appuyez sur F2 avant d'y être invité, aucune action n'est exécutée. Si vous attendez trop longtemps et que le logo du système d'exploitation apparaît, patientez jusqu'à ce que le bureau s'affiche. Ensuite, éteignez votre ordinateur et essayez de nouveau.

Identifiant	GUID-7752D6AB-A941-4868-8F65-55F751FD3014
Status	Translated

System setup options (Options de configuration du système)

 **REMARQUE** : selon votre ordinateur et les périphériques installés, les éléments répertoriés dans la présente section n'apparaîtront pas forcément tels quels dans votre configuration.

Tableau 3. System setup options—Main menu (options de configuration du système – menu principal)

Main (principal)

Informations sur le BIOS

BIOS Version	Affiche le numéro de version du BIOS.
Build Date	Affiche la date de version du BIOS.

Informations sur les produits

Product Name	Indique le nom du produit. Par défaut : Alienware Area-51 R3.
Set Service Tag	Permet de saisir le numéro de service de l'ordinateur.
Asset Tag	Affiche le numéro d'inventaire de l'ordinateur.

EC Information

EC Firmware Version	Affiche la version du micrologiciel du contrôleur intégré.
---------------------	--

Memory Information (Informations sur la mémoire)

Total Memory (Total Memory)	Affiche la quantité totale de mémoire installée.
Memory Available	Affiche l'espace mémoire disponible sur l'ordinateur.

Main (principal)

Memory Technology	Affiche le type de technologie de mémoire utilisée.
Memory Speed	Affiche la vitesse de la mémoire.

CPU Information

Type de processeur	Affiche le type de processeur.
Processor ID	Affiche le code d'identification du processeur.
CPU Speed	Affiche la vitesse du processeur.
Cache L2	Ce champ affiche la taille du cache L2 du processeur.
Cache L3	Ce champ affiche la taille du cache L3 du processeur.
Discrete Graphics 1	Ce champ affiche la première carte graphique dédiée installée sur votre ordinateur.
Discrete Graphics 2	Affiche la seconde carte graphique dédiée installée sur votre ordinateur.
Discrete Graphics 3	Affiche la première carte graphique distincte installée sur votre ordinateur.

Device Information (Informations sur les périphériques)

First HDD	Affiche les informations relatives au premier disque dur.
Lecteur optique SATA	Affiche les informations relatives au lecteur optique SATA.
Second HDD	Affiche les informations relatives au deuxième disque dur.
mSATA Device	Affiche les informations relatives au dispositif mSATA.
Disque SSD PCIe M.2	Affiche les informations relatives au disque SSD PCIe M.2.

Main (principal)

System Date	Ce champ indique la date actuelle au format jj/mm/aaaa.
System Time	Affiche l'heure actuelle au format hh:mm:ss.

Tableau 4. System setup options—Advanced menu (options de configuration du système – menu Avancé)

Advanced (avancé)

**Advanced BIOS Features
(Fonctionnalités BIOS avancées)**

BIOS Recovery via Hard Drive	Permet de stocker le fichier image de récupération sur le disque dur principal. Default: Enabled (par défaut : activé).
BIOS Auto-Recovery	Permet à l'utilisateur de récupérer de certaines conditions de corruption du BIOS à partir d'un fichier de restauration présent sur le disque dur principal de l'utilisateur. Default: Enabled (Par défaut : activé).
Always Perform Integrity Check (Toujours contrôler l'intégrité)	Permet d'effectuer le contrôle d'intégrité. Default: Enabled (Par défaut : activé).

Integrated Devices (Périphériques intégrés)

Front USB Ports	Permet d'activer ou de désactiver les ports USB avant. Default: Disabled (par défaut : désactivé).
Rear USB Ports	Permet d'activer ou de désactiver les ports USB arrière. Default: Disabled (par défaut : désactivé).
HD Audio (Audio HD)	Permet d'activer ou de désactiver le contrôleur audio intégré. Default: Enabled (par défaut : activé).
Integrated NIC1/Wireless LAN (NIC1 intégré / LAN sans fil)	Permet d'activer ou de désactiver la carte NIC1. Default: Enabled (par défaut : activé).

Advanced (avancé)

Integrated NIC2 (NIC2 intégré)	Permet d'activer ou de désactiver la carte NIC2. Default: Enabled (par défaut : activé).
Option Pxe	Permet d'activer ou de désactiver l'option d'amorçage pour les appareils réseau hérités. Default: Disabled (par défaut : désactivé).
SATA Operation	Cette option permet de configurer le mode de fonctionnement du contrôleur de disque dur SATA intégré. Default: AHCI. Default: AHCI (Par défaut : AHCI).
PCIE GEN3	Permet d'activer ou de désactiver le PCIE GEN3 Default: Enabled (par défaut : activé).

**Power Management Setup
(Configuration de la gestion de l'alimentation)**

AC Recovery	Détermine l'action que l'ordinateur effectue lorsque l'alimentation est rétablie. Par défaut : Last State (Dernier état).
Deep Sleep Control	Permet de définir les contrôles lorsque la fonction Deep Sleep (veille profonde) est activée. Par défaut : Enabled in S5 only (Activé dans S5 uniquement).
Auto Power On (mise sous tension automatique)	Permet de mettre sous tension automatiquement l'ordinateur chaque jour ou à une date ou une heure prédéfinie. Cette option ne peut être configurée que si le mode Auto On Time (heure de démarrage automatique) est défini sur Everyday (tous les jours), Weekdays (jours ouvrables) ou Selected Days (jour défini).

Advanced (avancé)

	Default: Disabled (par défaut : désactivé).
Numlock Key	Cette option permet d'activer ou désactiver le verrouillage numérique. Default: Enable Numlock (par défaut : verrouillage numérique activé).

Tableau 5. System setup options – OC menu (Options de configuration du système – Menu OC)

OC

AMD CPU (CPU AMD)	Permet de définir le mode OC et le paramètre Custom Pstate0 (Pstate0 personnalisé) pour la CPU.
AMD Memory (Mémoire AMD)	Permet de définir l'overclocking et de régler le paramètre MEM VDDIO

Tableau 6. System setup options—Security menu (Options de configuration du système – menu Sécurité)

Security (Sécurité)

Unlock Setup (Déverrouiller la configuration)	Indique si l'état de la configuration est déverrouillé.
Admin Password	Permet de définir le mot de passe de l'administrateur. Le mot de passe de l'administrateur contrôle l'accès à l'utilitaire de configuration du système.
System Password	Permet de définir le mot de passe du système. Le mot de passe du système contrôle l'accès à l'ordinateur lors du démarrage.
HDD Password Status	Indique si le mot de passe du disque dur est vide ou défini. Valeur par défaut : Non défini.
HDD1 Password Status (État du mot de passe du disque dur 1)	Indique si le mot de passe du disque dur est vide ou défini.

Security (Sécurité)

	Valeur par défaut : Non défini.
HDD2 Password Status (État du mot de passe du disque dur 2)	Indique si le mot de passe du disque dur est vide ou défini. Valeur par défaut : Non défini.
HDD3 Password Status (État du mot de passe du disque dur 3)	Indique si le mot de passe du disque dur est vide ou défini. Valeur par défaut : Non défini.
Password Change	Permet d'autoriser ou de refuser les modifications apportées au mot de passe du disque dur ou à celui du système. Default: Permitted (Par défaut : autorisé).
Computrace	Permet d'activer ou de désactiver l'interface du module BIOS du service Computrace fourni en option par Absolute Software.
Protection HDD	Permet de définir, de modifier ou de supprimer le mot de passe du disque dur. Default: Disabled (par défaut : désactivé).
Firmware TPM	Permet d'activer ou de désactiver le TPM du micrologiciel. Default: Enabled (par défaut : activé).
UEFI Firmware Capsule Updates	Permet d'activer ou de désactiver les mises à jour du BIOS au moyen des packages de mises à jour des capsules UEFI. Default: Enabled (par défaut : activé).

Tableau 7. System setup options—Boot menu (options de configuration du système – menu Démarrage)

Boot (démarrage)	
Boot Configuration (Configuration de l'amorçage)	
Wait For 'F1' If Error (Attendre 'F1' en cas d'erreur)	Permet d'activer ou de désactiver l'écran F1. Par défaut : All, but KB (Tout sauf clavier).
Secure Boot Control	Cette option permet d'activer ou de désactiver Secure Boot Control (contrôle de démarrage sécurisé). Default: Disabled (par défaut : désactivé).
Load Legacy OPRM	Default: Enabled (par défaut : activé).
Set Boot Priority	
Boot List Option	Permet de définir l'ordre d'amorçage Par défaut : Legacy (Hérité).
USB Boot Support	Permet d'activer ou de désactiver la prise en charge de l'amorçage USB. Default: Enabled (par défaut : activé).
1st Boot (1er démarrage)	Permet d'activer ou de désactiver la première unité d'amorçage. Par défaut : Hard Disk (Disque dur).
2nd Boot (2e démarrage)	Permet d'activer ou de désactiver la deuxième unité d'amorçage. Par défaut : USB Hard Disk (Disque dur USB).
3rd Boot (3e démarrage)	Permet d'activer ou de désactiver la troisième unité d'amorçage. Par défaut : CD/DVD
4th Boot (4e démarrage)	Permet d'activer ou de désactiver la quatrième unité d'amorçage. Par défaut : Floppy (Disquette).

Boot (démarrage)

5th Boot (5e démarrage)	Permet d'activer ou de désactiver la cinquième unité d'amorçage. Par défaut : Network (Réseau).
-------------------------	---

Tableau 8. System setup options—Exit menu (options de configuration du système – menu Quitter)

Save & Exit (enregistrer et quitter)

Save Changes and Reset	Permet de quitter la configuration du système et d'enregistrer les modifications.
Discard Changes and Reset	Permet de quitter la configuration du système et de charger les valeurs précédentes de toutes les options de configuration du système.
Restore Defaults	Permet de charger les valeurs par défaut de toutes les options de configuration du système.

Identifiant	GUID-859887F0-B1B4-4530-855E-100D4FDE930A
--------------------	--

Status	Translated
---------------	-------------------

Mot de passe système et de configuration

Vous pouvez définir un mot de passe système et un mot de passe de configuration pour protéger l'ordinateur.

Type de mot de passe	Description
Mot de passe système	Mot de passe que vous devez entrer pour ouvrir une session sur le système.
Mot de passe de configuration	Mot de passe que vous devez entrer pour accéder aux paramètres du BIOS de l'ordinateur et les changer.



PRÉCAUTION : Les fonctions de mot de passe fournissent un niveau de sécurité de base pour les données de l'ordinateur.

 **PRÉCAUTION** : N'importe quel utilisateur peut accéder aux données de l'ordinateur s'il n'est pas verrouillé et qu'il est laissé sans surveillance.

 **REMARQUE** : L'ordinateur est fourni avec la fonction de mot de passe système et de configuration désactivée.

Identifiant	GUID-D91DBF33-F0AB-477E-A22D-D6CD2D066BBE
Status	Translation Validated

Attribution de mots de passe système et de configuration

Vous pouvez définir un nouveau **System Password (mot de passe du système)** uniquement lorsque le statut est en **Non défini**.

Pour entrer dans la configuration du système, appuyez sur F2 immédiatement après avoir mis l'ordinateur sous tension ou l'avoir redémarré.

- 1 Dans l'écran **System BIOS (BIOS du système)** ou **System Setup (Configuration du système)**, sélectionnez **Security (Sécurité)** et appuyez sur <Entrée>.

L'écran **Security (Sécurité)** s'affiche.

- 2 Sélectionnez **System Password (mot de passe du système)** et créer un mot de passe dans le champ **Saisissez le nouveau mot de passe**.

Suivez les instructions pour définir le mot de passe système :

- Un mot de passe peut contenir jusqu'à 32 caractères.
- Le mot de passe peut contenir des nombres de 0 à 9.
- Seules les minuscules sont acceptées.
- Seuls les caractères spéciaux suivants sont valides : espace, ("), (+), (,), (-), (.), (/), (;), (l), (\), (j), (').

- 3 Saisissez le mot de passe système que vous avez saisi précédemment dans le champ **Confirme new password (Confirmer le mot de passe)** et cliquez sur **OK**.

- 4 Appuyez sur <Echap> et un message vous invitera à enregistrer les modifications.

- 5 Appuyez sur <Y> pour les enregistrer.

L'ordinateur redémarre.

Identifiant	GUID-3D32F643-EE78-4538-9D89-34BDFB68E9F1
Status	Translation Validated

Suppression ou modification d'un mot de passe système et/ou de configuration

Assurez-vous que le **Password Status (État du mot de passe)** est Unlocked (Déverrouillé) (dans la configuration du système) avant d'essayer de supprimer ou de modifier le mot de passe du système et/ou le mot de passe de configuration existant. Vous ne pouvez supprimer ou changer un mot de passe système ou mot de passe de configuration existant si le **Password Status (État du mot de passe)** est Locked (Verrouillé).

Pour entrer dans la configuration du système, appuyez sur <F2> immédiatement après la mise sous tension ou un redémarrage.

- 1 Dans l'écran **System BIOS (BIOS du système)** ou **System Setup (Configuration du système)**, sélectionnez **System Security (Sécurité du système)** et appuyez sur <Entrée>.

L'écran **System Security (Sécurité du système)** s'affiche.

- 2 Dans l'écran **System Security (Sécurité du système)**, vérifiez que le **Password Status (État du mot de passe)** est **Unlocked (Déverrouillé)**.
- 3 Sélectionnez **System Password (Mot de passe système)**, modifiez ou supprimez le mot de passe du système existant et appuyez sur Entrée ou la touche Tab.
- 4 Sélectionnez **Setup Password (Mot de passe de configuration)**, modifiez ou supprimez le mot de passe de configuration existant et appuyez sur Entrée ou la touche Tab.



REMARQUE : Si vous changez le mot de passe du système et/ou le mot de passe de configuration, entrez le nouveau mot de passe lorsque vous y êtes invité. Si vous supprimez le mot de passe du système et/ou le mot de passe de configuration, confirmez la suppression lorsque vous y êtes invité.

- 5 Appuyez sur <Echap> et un message vous invitera à enregistrer les modifications.
- 6 Appuyez sur <Y> pour enregistrer les modifications et quitter la configuration du système.

L'ordinateur redémarre.

Effacement des mots de passe oubliés



AVERTISSEMENT : Avant d'ouvrir votre ordinateur, prenez connaissance des consignes de sécurité fournies et suivez les instructions indiquées à la section [Avant une intervention à l'intérieur de l'ordinateur](#). Après une intervention à l'intérieur de l'ordinateur, suivez les instructions indiquées à la section [Après une intervention à l'intérieur de l'ordinateur](#). Vous trouverez d'autres bonnes pratiques en matière de sécurité à la page d'accueil du site Regulatory Compliance (Conformité à la réglementation), à l'adresse www.dell.com/regulatory_compliance.

- 1 Posez le boîtier sur le côté gauche.
- 2 Installez le [pied de stabilisation](#)
- 3 Retirez les panneaux latéraux gauche et droit. Voir [Retrait des panneaux latéraux](#).
- 4 Repérez le cavalier de réinitialisation de mot de passe (PW_CLR) sur la carte système. Voir [Composants de la carte système](#).
- 5 Retirez la fiche de cavalier des broches 2 et 3 et insérez-la sur les broches 1 et 2.
- 6 Attendez environ cinq secondes que le mot de passe s'efface.
- 7 Retirez la fiche de cavalier des broches 1 et 2 et fixez-la sur les broches 2 et 3.

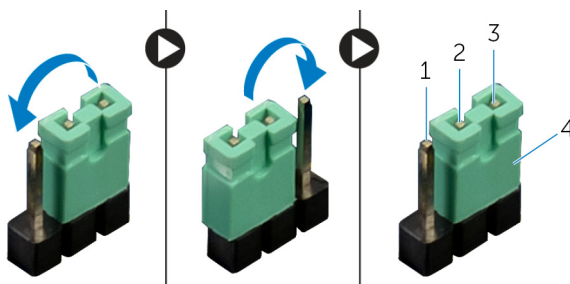

Figure 84. Effacement des mots de passe oubliés

- | | | | |
|---|----------|---|-------------------|
| 1 | Broche 1 | 2 | Broche 2 |
| 3 | Broche 3 | 4 | fiche de cavalier |

- 8 Remettez en place les panneaux latéraux droit et gauche. Voir [Remise en place des panneaux latéraux](#).
- 9 Remettez en place le [pied de stabilisation](#).

Identifiant	GUID-B67A5F92-5DAD-459A-8727-BF717088E6DC
Status	Translated

Effacement des paramètres CMOS



AVERTISSEMENT : Avant d'ouvrir votre ordinateur, prenez connaissance des consignes de sécurité fournies et suivez les instructions indiquées à la section [Avant une intervention à l'intérieur de l'ordinateur](#). Après une intervention à l'intérieur de l'ordinateur, suivez les instructions indiquées à la section [Après une intervention à l'intérieur de l'ordinateur](#). Vous trouverez d'autres bonnes pratiques en matière de sécurité à la page d'accueil du site Regulatory Compliance (Conformité à la réglementation), à l'adresse www.dell.com/regulatory_compliance.



REMARQUE : L'ordinateur doit être débranché de la prise murale pour effacer les paramètres CMOS.

- 1 Couchez le système sur son côté droit.
- 2 Retirez le [pied de stabilisation](#).
- 3 Retirez les panneaux latéraux droit et gauche. Reportez-vous à la section « [Retrait des panneaux latéraux](#) ».
- 4 Repérez le cavalier CMOS (CMOS_CLR) sur la carte système. Reportez-vous à la section « [Composants de la carte système](#) ».
- 5 Retirez la fiche de cavalier des broches 2 et 3, puis insérez-la dans les broches 1 et 2.
- 6 Attendez environ cinq secondes que le paramètre CMOS s'efface.

- 7 Retirez la fiche de cavalier des broches 1 et 2 et fixez-la sur les broches 2 et 3.

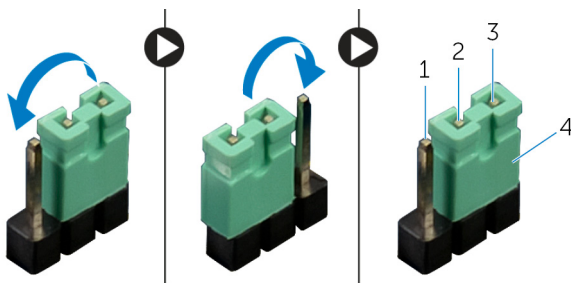

Figure 85. Effacement des paramètres CMOS

- | | | | |
|---|----------|---|-------------------|
| 1 | Broche 1 | 2 | Broche 2 |
| 3 | Broche 3 | 4 | fiche de cavalier |

- 8 Remettez en place les panneaux latéraux droit et gauche. Reportez-vous à la section « [Remise en place des panneaux latéraux](#) ».
- 9 Remettez en place le [pied de stabilisation](#).

Identifiant	GUID-F93F7E34-BE30-464B-886E-C284BF961CB2
-------------	---

Status	Translated
--------	------------

Dépannage

Identifiant	GUID-F5899359-C2E1-41C0-9663-4C79969506EB
-------------	---

Status	Translated
--------	------------

Mise à jour du BIOS

Une mise à jour du BIOS peut être nécessaire en cas de disponibilité d'une nouvelle version ou après remplacement de la carte système.

Procédez comme suit pour flasher le BIOS :

- 1 Allumez votre ordinateur.
- 2 Rendez-vous sur www.dell.com/support.
- 3 Cliquez sur **Product support (Assistance produit)**, entrez le numéro de série de votre ordinateur et cliquez sur **Submit (Envoyer)**.
 **REMARQUE : Si vous ne disposez pas du numéro de série, utilisez la fonction de détection automatique ou recherchez manuellement le modèle de votre ordinateur.**
- 4 Cliquez sur **Drivers & Downloads (Pilotes et téléchargements)** → **Find it myself (Chercher par moi-même)**.
- 5 Sélectionnez le système d'exploitation installé sur votre ordinateur.
- 6 Faites défiler la page vers le bas et développez **BIOS**.
- 7 Cliquez sur **Download (Télécharger)** pour télécharger la dernière version du BIOS pour votre ordinateur.
- 8 Une fois le téléchargement terminé, accédez au dossier où vous avez enregistré le fichier de mise à jour du BIOS.
- 9 Cliquez deux fois sur ce fichier et laissez-vous guider par les instructions qui s'affichent à l'écran.

Identifiant	GUID-060D210F-C287-462B-AC38-81183D440A9D
Status	Translated

Flashage du BIOS (clé USB)

- 1 Suivez les procédures de l'étape 1 à l'étape 7 de « [Flashage du BIOS](#) » pour télécharger la dernière version du fichier d'installation du BIOS.
- 2 Créez une clé USB amorçable. Pour plus d'informations, voir l'article [SLN143196](#) de la base de connaissances, à l'adresse www.dell.com/support.
- 3 Copiez le fichier d'installation du BIOS sur le lecteur USB amorçable.
- 4 Branchez le lecteur USB amorçable à l'ordinateur qui nécessite la mise à jour du BIOS.
- 5 Redémarrez l'ordinateur et appuyez sur **F12** lorsque le logo Dell s'affiche à l'écran.
- 6 Démarrez sur le lecteur USB dans **One Time Boot Menu (Menu d'amorçage ponctuel)**.
- 7 Saisissez le nom du fichier d'installation du BIOS, puis appuyez sur **Entrée**.
- 8 L'**utilitaire de mise à jour du BIOS** s'affiche. Suivez les instructions qui s'affichent à l'écran pour terminer la mise à jour du BIOS.

Identifiant	GUID-EE9A5D95-88BE-4EE7-983E-D97C680BDECD
Status	Translated

Diagnostic ePSA (Enhanced Pre-Boot System Assessment)

Le diagnostic ePSA (également appelé diagnostic système) vérifie intégralement votre équipement. Le diagnostic ePSA est intégré au BIOS qui l'exécute en interne. Le diagnostic système intégré offre un ensemble d'options pour appareils ou groupes d'appareils spécifiques, lesquelles vous permettent de :

- Exécuter des tests automatiquement ou dans un mode interactif
- Répéter les tests
- Afficher ou enregistrer les résultats des tests
- Exécuter des tests rigoureux pour présenter des options de tests supplémentaires afin de fournir des informations complémentaires sur un ou des périphériques défectueux

- Afficher des messages d'état qui indiquent si les tests ont abouti
- Afficher des messages d'erreur qui indiquent les problèmes détectés au cours des tests

 **PRÉCAUTION : Utiliser le diagnostic système pour tester uniquement votre ordinateur. Utiliser ce programme sur d'autres ordinateurs peut générer des résultats non valides ou des messages d'erreur.**

 **REMARQUE : Certains tests d'appareils spécifiques nécessitent une intervention de l'utilisateur. Assurez-vous de rester derrière l'ordinateur lorsque vous exécutez les tests de diagnostic.**

Pour en savoir plus, voir [Diagnostic Dell ePSA 3.0](#).

Identifiant	GUID-5FC0D943-B848-4BDC-9A26-78A5E88FDA45
Status	Translated

Exécution des diagnostics ePSA

- 1 Mettez sous tension l'ordinateur.
- 2 Durant le démarrage de l'ordinateur, appuyez sur la touche F12 lorsque le logo Dell apparaît.
- 3 Dans l'écran du menu de démarrage, sélectionnez l'option **Diagnostics**.
- 4 Cliquez sur la touche fléchée dans le coin inférieur gauche.
La page d'accueil des diagnostics s'affiche.
- 5 Appuyez sur la flèche située dans le coin inférieur droit pour accéder à la liste des résultats.
Les éléments détectés sont répertoriés.
- 6 Pour lancer un test de diagnostic sur un périphérique donné, appuyez sur Échap, puis cliquez sur **Yes (Oui)** pour arrêter le test de diagnostic en cours.
- 7 Sélectionnez ensuite le périphérique que vous souhaitez diagnostiquer dans le panneau de gauche et cliquez sur **Run Tests (Exécuter les tests)**.
- 8 En cas de problèmes, des codes d'erreur s'affichent.
Notez le code d'erreur et le numéro de validation, puis contactez Dell.

Identifiant	GUID-127C9357-84BF-43CC-98D8-A04B22FA5C05
Status	Translated

Diagnostics

Le tableau suivant indique les codes sonores et leur signification.

Tableau 9. Diagnostics

Code de bips	Description du problème
1	Carte mère : défaillance de la ROM du BIOS
2	Aucune mémoire/RAM détectée
3	Erreur liée aux puces
4	Défaillance de la mémoire ou de la RAM
5	Défaillance de la pile CMOS
6	Défaillance de la puce ou la carte vidéo

Identifiant	GUID-7D2143EA-2C62-498E-97AF-DCEF3DA56624
Status	Translated

Activation/désactivation du Wi-Fi

Si votre ordinateur ne parvient pas à accéder à Internet en raison de problèmes de connectivité Wi-Fi, vous pouvez désactiver, puis réactiver le Wi-Fi. La procédure suivante fournit des instructions sur la méthode à suivre :

- 1 Éteignez l'ordinateur.
- 2 Éteignez le modem.
- 3 Éteignez le routeur sans fil.
- 4 Patientez 30 secondes.
- 5 Allumez le routeur.
- 6 Allumez le modem.
- 7 Allumez votre ordinateur.

Identifier	GUID-C4A0F27A-794B-4596-AE57-1FC3F92C74D3
Status	Translated

Obtenir de l'aide et contacter Alienware

Ressources en libre service

Il est possible d'obtenir des informations et de l'aide sur les produits et services Alienware en utilisant ces ressources en ligne et en libre-service :

Tableau 10. Produits et ressources en ligne et en libre service Alienware

Informations sur les produits et services Alienware	www.alienware.com
Application Aide et support Dell	
Application de démarrage	
Accès à l'aide	Dans la recherche Windows, saisissez Aide et support , puis appuyez sur Entrée .
Aide en ligne concernant le système d'exploitation	www.dell.com/support/windows www.dell.com/support/linux
Informations de dépannage, manuels de l'utilisateur, instructions sur l'installation, caractéristiques des produits, blogs d'aide technique, pilotes, mises à jour logicielles etc.	www.alienware.com/gamingservices
Prise en charge de la réalité virtuelle	www.dell.com/VRsupport

Vidéos fournissant des instructions détaillées pour l'entretien de votre ordinateur

www.youtube.com/alienwareservices

Contacteur Alienware

Pour contacter Alienware pour des questions commerciales, de support technique ou de service à la clientèle, rendez-vous sur www.alienware.com.



REMARQUE : les disponibilités varient selon le pays et le produit, certains services peuvent être indisponibles dans votre pays.



REMARQUE : si aucune connexion Internet n'est disponible, les informations de contact figurent sur la facture d'achat, le bordereau de colisage, la facture ou le catalogue des produits Dell.